

LANAFORM®

Speedy Cleaner

Ultrasonic Cleaner



Ultrasonic cleaner

Nettoyeur
à ultrasons

Ultrasonre reiniger

SPEEDY CLEANER

USER MANUAL

We would like to thank you for purchasing the SPEEDY CLEANER from Lanaform®. This appliance uses high frequency vibrations to stimulate the transducer and generate a 43,000Hz ultrasonic wave. Countless tiny bubbles are produced under the effect of the ultrasonic wave. These bubbles constantly implode under the effect of this wave, coming into contact with the surface of the item to be cleaned. The dirt is then split up into granules, separated from the surface of the item and absorbed into the water. So if you use clean water, you can clearly see that, after pressing the "POWER" button, the dirt is dispersed into the water.

PLEASE READ ALL INSTRUCTIONS PRIOR TO USING YOUR APPLIANCE, IN PARTICULAR THOSE RELATING TO BASIC SAFETY:

- Only use this appliance according to the directions for use set out in this manual.
- Check that your network voltage corresponds to that of the appliance.
- This appliance is not designed for use by people with reduced physical, sensory or mental capabilities (including children), or people without experience or knowledge of the appliance, unless it may be beneficial to them and the person responsible for their safety can supervise them and has received advice and instruction in using the appliance. Children should be supervised to ensure they do not play with the appliance.
- Only use accessories which are recommended by LANAFORM® or which are supplied with this appliance.
- If the flex is damaged, it must be replaced with a suitable flex which is available from the supplier or after-sales department.
- Do not use this appliance if the power socket or flex is damaged, if the appliance is not working correctly, or if it has been dropped on the floor or into water. Have the appliance checked and repaired by the supplier or after-sales department.
- Do not carry the device by the flex or use the flex as a handle.
- Always unplug the appliance after use and prior to cleaning.
- Do not wash the complete unit in water and do not immerse it.
- Unplug immediately an appliance that has fallen into water, prior to recovering it.
- Do not plug in or unplug with wet hands.
- Electrical appliances should not be left plugged in while unsupervised. Unplug when not in use.
- Never use this appliance in a room where aerosol products (sprays) are used or in a room where oxygen is administered.
- This appliance is designed exclusively for home use.
- If an unusual odour occurs during normal usage, switch the appliance off, unplug it and have it checked by the supplier or after-sales department.
- It is prohibited to dismantle this appliance yourself, this will invalidate the guarantee.

ATTENTION:

Inlaid or damaged parts may come loose under the effect of the ultrasonic cleaner. Do not place delicate items in the tank for cleaning, such as items of clothing, leather products, wooden items, etc.

Do not place non-waterproof items which are likely to be damaged in the tank for cleaning.

DIRECTIONS FOR USE

Components:

1. "POWER" button
2. "TIMER" button
3. "ON" button
4. LCD screen
5. Cover
6. Display window
7. Stainless steel tank
8. "Plastic" basket
9. Watch holder
10. CD/CD-ROM, DVD and Blu-Ray disc holder

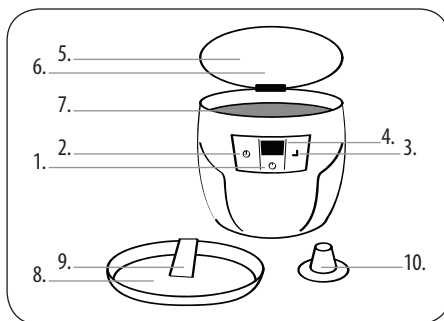

Features:

- Stainless steel tank
- Tank capacity: 600ml
- Ultrasonic frequency: 43,000Hz
- 2 accessories: plastic basket with watch holder
plastic holder for CDs, DVDs, etc.

Use:

The SPEEDY CLEANER can be used to clean the following items:

- Miscellaneous products: Dentures, electric razor heads, combs, toothbrushes, etc.
- Jewellery: Necklaces, rings, earrings, bracelets, etc.
- Glasses and watches: Glasses, sunglasses, watch chains, waterproof watches, etc.
- CDs, CD-ROMs, DVDs, Blu-Ray Discs, etc.
- Stationary items: Ballpoint pen tops, printer heads, stamps, etc.
- Metal items: Watch parts, old coins, badges, valves, engine parts, etc.
- Table items: Metal cutlery.

USING THE “SPEEDY CLEANER”

1. Open the cover and fill the stainless steel tank with distilled water. The water level should not exceed the “MAX” mark.
Attention: Using the cleaner without water may damage the unit.
2. Plunge the item to be cleaned into the steel tank.
Attention: Do not mix different types of metal, as this may affect the cleaning quality.
3. Close the cover and plug in the appliance.
4. Press the “POWER” button to switch on the unit. Then choose the cleaning cycle by pressing the “TIMER” button and start the programme by pressing the “ON” button. Each time you press the “TIMER” button, the 5 cleaning cycles (1½mins; 3mins; 4½mins; 6mins; 7½mins) are successively displayed on the screen. A blue light lights up when the appliance is operating and the remaining time is displayed on the screen. It is normal to hear a gentle noise during cleaning.
5. Cleaning items
General cleaning: It is preferable to use distilled water for general cleaning. Items should be immersed in the water, the “MAX” mark being should not be exceeded.
Improved cleaning: Add between 5 and 10ml of gentle detergent to the water if the item to be cleaned is stained or has not been washed for a long time. Adding a gentle detergent accelerates the breakdown of dirt and improves the cleaning result. At the end of the washing cycle, rinse the tank to remove any detergent residue.
6. At the end of the cleaning cycle, press the “POWER” button then unplug the unit. Open the cover and remove the item (and accessories). To finish, empty the water from the stainless steel tank and dry.
7. Using the holders.
Plastic basket: Place small items in the plastic basket and immerse it in the tank. This reduces friction between the item to be washed and the tank.
Attention: the plastic basket is only for cleaning small items, as it absorbs ultrasonic energy and consequently reduces cleaning efficiency. When using the plastic basket, please follow the instructions for “Improved cleaning” included in this manual.
Watch holder: As the permeability of the ultrasonic frequency is very important, do not put watches (which are not waterproof to at least 30 metres) directly into the steel tank, as the water can penetrate into the mechanism and damage it.
Use the watch holder to position the watch and plunge the bracelet into the water. As with the plastic basket, the watch holder absorbs ultrasonic energy. When using the watch holder, please follow the instructions for “Improved cleaning” included in this manual.
Disc holder: Use this holder to position your discs correctly in the centre of the appliance. Make sure that your discs are fixed securely using the tip so that they are cleaned correctly.

CLEANING AND MAINTENANCE

- Unplug and empty the unit after use.
- Make sure not to leave water in the tank for a prolonged period of time.
- Dry the unit with a dry cloth.
- To reduce the risk of electrocution, do not wash the unit in water.
- Do not plunge it into liquid to clean it.
- Never use abrasive detergents, brushes or thinner to clean it.
- Store it in a clean dry place, out of reach of children.

WASTE MANAGEMENT

- All the packaging is composed of materials that pose no hazard for the environment and which can be disposed of at your local sorting centre to be used as secondary raw materials. The cardboard may be disposed of in a paper recycling bin. The packaging film must be taken to your local sorting and recycling centre.
- When you have finished using the device, please dispose of it in an environmentally friendly way and in accordance with the law.

LIMITED WARRANTY

LANAFORM® guarantees this product against any material or manufacturing defect for a period of two years from the date of purchase, except in the circumstances described below.

The LANAFORM® guarantee does not cover damage caused as a result of normal wear to this product. In addition, the guarantee covering this LANAFORM® product does not cover damage caused by abusive or inappropriate or incorrect use, accidents, the use of unauthorized accessories, changes made to the product or any other circumstance, of whatever sort, that is outside LANAFORM®'s control.

LANAFORM® may not be held liable for any type of circumstantial, indirect or specific damage.

All implicit guarantees relating to the suitability of the product are limited to a period of two years from the initial date of purchase as long as a copy of the proof of purchase can be supplied.

On receipt, LANAFORM® will repair or replace your appliance at its discretion and will return it to you. The guarantee is only valid through LANAFORM®'s Service Centre®. Any attempt to maintain this product by a person other than LANAFORM®'s Service Centre will render this guarantee void.

SPEEDY CLEANER

MANUEL D'UTILISATION

Nous vous remercions d'avoir acheté le SPEEDY CLEANER de Lanaform®. Cet appareil utilise des vibrations hautes fréquences pour stimuler le transducteur et générer une onde ultrasonique de 43.000 Hz. D'innombrables minuscules bulles sont ainsi produites sous l'effet de l'onde ultrasonique. Ces bulles sont implosées en permanence sous l'effet de cette onde afin d'entrer en contact avec la surface de l'objet à nettoyer. Les salissures sont dès lors scindées en granules, séparées de la surface de l'objet et ensuite absorbées par l'eau. Dès lors, si vous utilisez de l'eau claire, vous verrez distinctement, après avoir appuyé sur la touche "POWER", que les salissures se séparent dans l'eau.

VEUILLEZ LIRE TOUTES LES INSTRUCTIONS AVANT D'UTILISER VOTRE APPAREIL, EN PARTICULIER CES QUELQUES CONSIGNES DE SECURITE FONDAMENTALES :

- N'utilisez cet appareil que dans le cadre du mode d'emploi décrit dans ce manuel.
- Vérifiez que la tension de votre réseau correspond à celui de l'appareil.
- Cet appareil n'est pas prévu pour être utilisé par des personnes (y compris les enfants) dont les capacités physiques, sensorielles ou mentales sont réduites, ou des personnes dénuées d'expérience ou de connaissance, sauf si elles ont pu bénéficier, par l'intermédiaire d'une personne responsable de leur sécurité, d'une surveillance ou d'instructions préalables concernant l'utilisation de l'appareil. Il convient de surveiller les enfants pour s'assurer qu'ils ne jouent pas avec l'appareil.
- N'utilisez pas d'accessoires qui ne soient pas recommandés par LANAFORM® ou qui ne soient pas fournis avec cet appareil.
- Si le cordon d'alimentation est endommagé, il doit être remplacé par un cordon similaire disponible chez le fournisseur ou son service après-vente.
- N'utilisez pas cet appareil si la prise de courant ou le cordon d'alimentation est endommagé, s'il ne fonctionne pas correctement, s'il est tombé sur le sol ou dans l'eau. Faites alors examiner et réparer l'appareil auprès du fournisseur ou de son service après-vente.
- Ne transportez pas cet appareil en le portant par son cordon électrique et n'utilisez pas ce cordon comme poignée.
- Débranchez toujours l'appareil après l'avoir utilisé ou avant de le nettoyer.
- Ne lavez jamais l'unité complète à l'eau et ne l'immergez pas.
- Débranchez immédiatement un appareil tombé dans l'eau avant de le récupérer.
- Ne branchez pas ou ne débranchez pas la fiche avec des mains mouillées.
- Un appareil électrique ne doit jamais rester branché sans surveillance. Débranchez-le lorsque vous ne l'utilisez pas.
- N'utilisez jamais cet appareil dans une pièce où des produits aérosols (sprays) sont employés ou dans une pièce où de l'oxygène est administré.
- Cet appareil est destiné exclusivement à un usage familial.
- Si une odeur anormale survient en cours d'utilisation normale, éteignez l'appareil, débranchez-le et faites-le examiner auprès du fournisseur ou de son service après-vente.
- Il est interdit de démonter l'appareil soi-même sous peine d'annulation de la garantie

ATTENTION:

Tout élément incrusté ou abîmé pourrait se détacher sous l'effet du nettoyeur ultrasonique. Abstenez-vous de placer dans la cuve, à des fins de nettoyage, tout élément aisément altérable, tel que des articles de confection, des produits en cuir, des articles en bois, etc.

Ne placez pas dans la cuve, à des fins de nettoyage, tout objet non étanche susceptible d'être endommagé lors de son utilisation.

MODE D'EMPLOI

Composants:

1. Bouton « POWER »
2. Bouton « TIMER »
3. Bouton « ON »
4. Ecran LCD
5. Couvercle
6. Fenêtre de visualisation
7. Cuve en acier inoxydable

8. Panier en « plastique »
9. Support de montre
10. Support pour CD/CD-ROM, DVD et Blu-Ray disque

Caractéristiques:

- Cuve en acier inoxydable
- Capacité de la cuve : 600ml
- Fréquence ultrasonique : 43.000Hz
- 2 accessoires: panier en plastique avec support pour montre support en plastique pour CD, DVD, ...

Fonction:

Le SPEEDY CLEANER peut nettoyer les objets suivants :

- Produits divers : Dentiers, têtes de rasoir électrique, lames de rasoir, peignes, brosses à dents, etc.
- Bijoux : Colliers, bagues, boucles d'oreille, bracelets, etc.
- Lunettes et horlogeries : Lunettes, lunettes de soleil, chaînes de montre, montres étanches, etc.
- CD, CD-ROM, DVD, Blu-Ray Disque, ...
- Articles de papeterie : Têtes de stylo à bille, têtes d'imprimante, sceaux, etc.
- Objets métalliques : Pièces de montre, pièces de monnaie anciennes, badges, soupapes, becs de machine, etc.
- Objets de table : Vaisselle en métal.

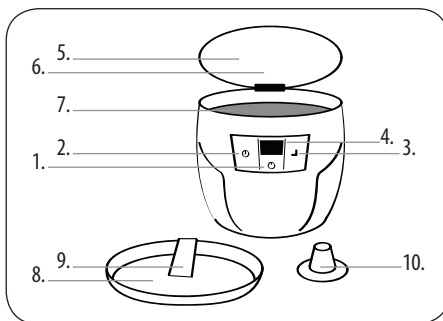

UTILISATION DU « SPEEDY CLEANER »

1. Ouvrez le couvercle et remplissez ensuite la cuve en acier inoxydable d'eau distillée. Le niveau de l'eau ne peut cependant pas dépasser le repère "MAX".
Attention: Le fonctionnement sans eau du nettoyeur pourrait endommager l'unité.
2. Plongez l'objet à nettoyer dans la cuve en acier.
Attention: Ne mélangez pas différents types de métal, car cela pourrait influencer la qualité du nettoyage.
3. Fermez le couvercle et branchez l'appareil.
4. Appuyez sur la touche « POWER » pour allumer l'unité. Choisissez ensuite le cycle de nettoyage en appuyant sur la touche « TIMER » et démarrez le programme en appuyant sur la touche « ON ». Chaque fois que vous appuyez sur la touche « TIMER », les 5 cycles de nettoyage (1min30s; 3mins; 4mins30s; 6mins; 7mins30s) sont successivement affichés à l'écran. Un témoin bleu s'allume lorsque l'appareil fonctionne et le temps restant est affiché à l'écran. Il est normal d'entendre un léger bruit lors du nettoyage.
5. Nettoyage des objets
Nettoyage général : Utilisez de préférence de l'eau distillée pour un nettoyage général. L'objet devrait être immergé dans l'eau, sans toutefois dépasser la marque de repère "MAX".
Nettoyage amélioré: Ajoutez entre 5 et 10 ml de détergent doux dans l'eau lorsque l'objet à nettoyer est maculé ou n'a plus été lavé depuis longtemps. L'ajout de détergent doux accélère la décomposition des salissures et améliore le résultat de nettoyage. A la fin du cycle de lavage, rincez la cuve afin d'éliminer tout résidu de détergent.
6. A la fin du cycle de nettoyage, appuyez sur la touche « POWER » puis débranchez l'unité. Ouvrez le couvercle et retirez l'objet (et accessoires). Pour terminer, videz l'eau de la cuve en acier inoxydable et essuyez-la.
7. Utilisation des supports.
Panier en plastique: Placez les petits objets à nettoyer dans le panier en plastique et immergez-le dans la cuve. Vous serez en mesure de réduire les frictions entre l'objet à laver et la cuve.
Attention: le panier en plastique ne sert qu'à nettoyer les petits objets, car il absorbe de l'énergie ultrasonique et réduit dès lors l'efficacité du nettoyage. Lors de l'utilisation du panier en plastique, veuillez vous référer aux instructions relatives au "Nettoyage amélioré" figurant dans ce manuel.
Support de montre: La perméabilité de la fréquence ultrasonique étant très importante, ne placez pas directement de montre (dont l'étanchéité n'est pas d'au moins 30 mètres) dans la cuve en acier, car de l'eau pourrait pénétrer dans le mécanisme et l'endommager. Utilisez le support de montre pour poser la montre et plongez le bracelet dans l'eau. A l'instar du panier en plastique, le support de montre absorbe également de l'énergie ultrasonique. Lors de l'utilisation du support de montre, veuillez vous référer aux instructions relatives au "Nettoyage amélioré"

Support pour disque: Utilisez ce support pour placer idéalement votre disque au centre de l'appareil. Veillez à ce que votre disque soit bien fixé grâce à l'embout afin que votre disque soit bien nettoyé.

NETTOYAGE ET ENTRETIEN

- Débranchez et videz l'unité après usage.
- Veillez à ne pas laisser de l'eau dans la cuve pendant une période prolongée.
- Essuyez la cuve et l'unité avec une serviette sèche.
- Abstenez-vous de laver l'unité à l'eau afin de réduire les risques d'électrocution.
- Ne la plongez pas dans un liquide pour la nettoyer.
- N'utilisez jamais de détergents abrasifs, de brosses ou un diluant afin de la nettoyer.
- Entrez-la dans un endroit frais et sec, hors de portée des enfants.

GESTION DES DÉCHETS

- L'emballage est entièrement composé de matériaux sans danger pour l'environnement qui peuvent être déposés auprès du centre de tri de votre commune pour être utilisés comme matières secondaires. Le carton peut être placé dans un bac de collecte papier. Les films d'emballage doivent être remis au centre de tri et de recyclage de votre commune.
- Lorsque vous ne vous servez plus de l'appareil, éliminez-le de manière respectueuse de l'environnement et conformément aux directives légales.

GARANTIE LIMITÉE

LANAFORM® garantit que ce produit est exempt de tout vice de matériau et de fabrication à compter de sa date d'achat et ce pour une période de deux ans, à l'exception des précisions ci-dessous.

La garantie LANAFORM® ne couvre pas les dommages causés suite à une usure normale de ce produit. En outre, la garantie sur ce produit LANAFORM® ne couvre pas les dommages causés à la suite de toute utilisation abusive ou inappropriée ou encore de tout mauvais usage, accident, fixation de tout accessoire non autorisé, modification apportée au produit ou de toute autre condition, de quelle que nature que ce soit, échappant au contrôle de LANAFORM®.

LANAFORM® ne sera pas tenue pour responsable de tout type de dommage accessoire, consécutif ou spécial.

Toutes les garanties implicites d'aptitude du produit sont limitées à une période de deux années à compter de la date d'achat initiale pour autant qu'une copie de la preuve d'achat puisse être présentée.

Dès réception, LANAFORM® réparera ou remplacera, suivant le cas, votre appareil et vous le renverra. La garantie n'est effectuée que par le biais du Centre Service de LANAFORM®. Toute activité d'entretien de ce produit confiée à toute personne autre que le Centre Service de LANAFORM® annule la présente garantie.

SPEEDY CLEANER

HANDLEIDING

Wij danken u voor de aankoop van uw SPEEDY CLEANER van Lanaform®. Dit toestel maakt gebruik van trillingen met hoge frequentie om de transducent te stimuleren en ultrasone golven van 43.000 Hz te genereren. Zo worden er met het "ultrasoon golf"-effect talrijke kleine belletjes geproduceerd. Deze belletjes imploderen voortdurend onder dit geluidseffect en komen dan in contact met het oppervlak van het te reinigen voorwerp. De vuilafzettingen worden dan gesplitst in korreltjes, gescheiden van het oppervlak van het voorwerp en vervolgens door water opgenomen. Zodra u helder water gebruikt, ziet u duidelijk na het indrukken van de "POWER"-knop dat het vuil in het water oplost.

DU

GELIEVE ALLE INSTRUCTIES TE LEZEN VOORDAT U HET TOESTEL GEBRUIKT EN IN HET BIJZONDER DEZE VEILIGHEIDSVORSCHRIFTEN:

- Gebruik dit toestel alleen volgens de gebruiksvorschriften in deze handleiding.
- Controleer of het voltage overeenkomt met dat van het toestel.
- Dit toestel mag niet gebruikt worden door personen (onder wie ook kinderen) met verminderde lichamelijke, zintuiglijke of mentale capaciteiten, of door personen zonder ervaring of kennis, tenzij onder toezicht van of met vooraf gegeven aanwijzingen betreffende het gebruik van het toestel door een persoon die verantwoordelijk is voor hun veiligheid. Let erop dat kinderen niet met het toestel spelen.
- Gebruik geen hulpstukken die niet door LANAFORM® zijn aanbevolen of die niet met het toestel zijn meegeleverd.
- Indien het stroomsnoer beschadigd is, dient het vervangen te worden door een soortgelijk snoer dat beschikbaar is bij de leverancier of de klantenservice.
- Gebruik dit toestel niet als de stekker of het elektriciteitsnoer beschadigd is, het niet correct werkt, als het op de grond of in water gevallen is. Laat een beschadigd toestel altijd controleren en repareren bij de leverancier of de klantenservice alvorens het te gebruiken.
- Houd het toestel niet bij het snoer vast wanneer u het verplaatst en gebruik dit snoer ook niet als handvat.
- Haal altijd de stekker uit het stopcontact nadat u het toestel heeft gebruikt of voordat u het schoonmaakt.
- Reinig nooit de volledige eenheid met water en dompel het ook niet onder in een vloeistof.
- Haal, voordat u een in het water gevallen toestel eruit haalt, onmiddellijk de stekker uit het stopcontact.
- Steek de stekker niet in het stopcontact en trek hem er ook niet uit met natte handen.
- Een elektrisch toestel mag nooit in het stopcontact blijven steken als er geen toezicht is. Haal altijd de stekker uit het stopcontact wanneer u het toestel niet gebruikt.
- Gebruik dit toestel nooit in een ruimte waar met een spuitbus (spray) is gespoten of in een ruimte die van extra zuurstof is voorzien.
- Dit toestel is alleen bedoeld voor huishoudelijk gebruik.
- Als er tijdens normaal gebruik een abnormale geur vrijkomt, zet dan het toestel uit, haal de stekker uit het stopcontact en laat het nakijken door de leverancier of de klantenservice.
- Demonteer het toestel niet zelf. Hierdoor kan de garantie vervallen.

LET OP:

Elk ingelegd of beschadigd onderdeel kan loslaten als gevolg van het ultrasone reinigingseffect. Plaats geen kwetsbare elementen zoals confectieartikelen, leren producten en houten artikelen in de bak. Deze mogen hierin niet worden gereinigd. Plaats geen niet-air/waterproof voorwerpen in de bak die tijdens het gebruik beschadigd kunnen raken. Deze mogen hierin niet worden gereinigd.

GEBRUIKSAANWIJZING

Onderdelen:

1. "POWER"-knop
2. "TIMER"-knop
3. "ON"-knop
4. LCD-scherm
5. Deksel
6. Visualiseringsvenster
7. Bak van roestvrij staal
8. "Kunststofmand"
9. Horlogesteun
10. Ondersteuning voor CD/CD-ROM, DVD en Blu-Ray disc

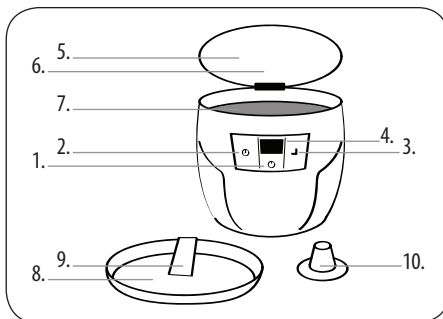

Eigenschappen:

- Bak van roestvrij staal
- Inhoud van de bak: 600ml
- Ultrasonische frequentie: 43.000Hz
- 2 toebehoren: kunststofmand met horlogesteun kunststofsteun voor CD, DVD, ...

Functie:

Met de SPEEDY CLEANER kunnen de volgende voorwerpen worden gereinigd:

- Diverse producten: kunstgebitten, koppen van elektrische scheerapparaten, scheermesjes, kammen, tandenborstels, etc.
- Juwelen: kettingen, ringen, oorbellen, armbanden, etc.
- Brillen en uurwerken: (zonne)brillen, horlogekettingen, waterproof horloges, etc.
- CD, CD-ROM, DVD, Blu-Ray Disc, ...
- Kantoorartikelen: koppen van balpennen, printkoppen, stempels, etc.
- Metalen voorwerpen: Horloge-onderdelen, oude muntstukken, badges, kleppen, machine-uiteinden, etc.
- Tafelvoorwerpen: Metalen vaatwerk.

GEBRUIK VAN DE "SPEEDY CLEANER"

1. Open de deksel en vul vervolgens de roestvrijstalen bak met gedestilleerd water. Het water kan niet over de "MAX"-aanduiding heen.
Let op: Door de eenheid zonder water te laten werken, kan deze beschadigd raken.
2. Plaats het te reinigen voorwerp in de stalen bak.
Let op: Zet geen verschillende soorten metaal bij elkaar. Dit kan de kwaliteit van de reiniging beïnvloeden.
3. Sluit de deksel en steek de stekker in het stopcontact.
4. Druk op de "POWER"-knop om de eenheid aan te zetten. Kies vervolgens de reinigingscyclus door op de "TIMER"-knop te drukken en start het programma door te drukken op de knop "ON". Iedere keer als u op de "TIMER"-knop drukt worden de 5 reinigingscycli (1min 30s; 3 min; 4min 30s; 6min; 7min 30s) achtereenvolgens op het scherm getoond. Een blauw controlelampje gaat aan wanneer het toestel werkt en de resterende tijd wordt op het scherm getoond. Tijdens de reiniging klinkt er een zacht geluid.
5. Reiniging van de voorwerpen
Gewone reiniging: Gebruik bij voorkeur gedestilleerd water voor een gewone reiniging. Het voorwerp moet in het water worden ondergedompeld, waarbij het water niet over de "MAX"-aanduiding heen mag komen.
Verbeterde reiniging: Voeg tussen 5 en 10 ml mild reinigingsmiddel aan het water toe wanneer een te reinigen voorwerp vuil is of heel lang niet meer is schoongemaakt. Het toevoegen van een zacht reinigingsmiddel versnelt het afbreken van de vuilafzettingen en verbetert het reinigingsresultaat. Spoel na de reinigingscyclus de bak met water om de resten van het reinigingsmiddel te verwijderen.
6. Druk na de reinigingscyclus op de knop "POWER" en haal vervolgens de stekker uit het stopcontact. Open de deksel en haal het voorwerp (en toebehoren) eruit. Leeg tot slot de roestvrijstalen bak en droog deze af.
7. Gebruik van de hulpmiddelen.
Kunststofmand: Plaats de kleine te reinigen voorwerpen in de kunststofmand en dompel deze in de bak onder. U kunt zo de wrijving tussen het te reinigen voorwerp en de bak verminderen.
Let op: de kunststofmand dient alleen om kleine voorwerpen te reinigen. Het absorbeert immers ultrasonische energie en vermindert dus het reinigings-effectiviteit. Lees voor het gebruik van de kunststofmand de instructies bij "Verbeterde reiniging" in deze handleiding.
Horlogesteun: Omdat de permeabiliteit van de ultrasonische frequentie zeer hoog is, moet een horloge (waarvan de waterproof lager is dan voor 30 meter) niet in de stalen bak worden geplaatst. Het water kan immers in het mechanisme terechtkomen en het beschadigen. Gebruik de horlogesteun om het horloge erop te leggen en dompel het bandje onder in water. Net zoals de kunststofmand, absorbeert de horlogesteun ook ultrasonische energie. Voor het gebruik van de horlogesteun dient u de instructies bij "Verbeterde reiniging" te lezen.
Disc-steun: Gebruik deze steun om uw disc op de beste manier in het midden van het toestel te plaatsen. Zorg ervoor dat de disc goed bevestigd is dankzij het uiteinde zodat de disc goed gereinigd wordt.

REINIGING EN ONDERHOUD

- Haal de stekker uit het stopcontact en leeg de eenheid na gebruik.
- Zorg ervoor dat er geen water langdurig in de bak blijft.
- Droog de bak en de eenheid met een droge doek.
- Was de eenheid niet met water om het risico op elektrocutie te verminderen.
- Dompel het toestel niet in water onder om het te reinigen.
- Gebruik nooit agressieve schoonmaakmiddelen, borstels of verdunningsmiddelen om het te reinigen.
- Bewaar het toestel op een droge en koele plaats, buiten bereik van kinderen.



AFVALBEHEER

- De verpakking is volledig samengesteld uit milieuvriendelijke materialen die afgeleverd kunnen worden in het sorteercentrum van uw gemeente om gebruikt te worden als secundaire materialen. Het karton mag in een inzamelingscontainer voor papier geplaatst worden. De verpakkingsfolie kan ingeleverd worden bij het sorteer- en recyclagecentrum van uw gemeente.
- Wanneer u het toestel niet langer gebruikt, dient u dit op milieuvriendelijke wijze en overeenkomstig de wettelijke richtlijnen te verwijderen.

BEPERKTE GARANTIE

LANAFORM® garandeert dat dit product geen onderdelen met gebreken en fabricagefouten bevat voor een periode van twee jaar vanaf de aankoopdatum, met uitzondering van de onderstaande gevallen.

LANAFORM® dekt geen schade veroorzaakt door een normale slijtage van dit product.

Deze garantie op een product van LANAFORM® dekt geen schade, veroorzaakt door een slecht of verkeerd gebruik van het toestel, een ongeluk, het bevestigen van niet-toegestane toebehoren, het aanpassen van het product of om het even welke andere omstandigheid, van welke aard ook, waar LANAFORM® geen controle over heeft.

LANAFORM® kan niet aansprakelijk worden gesteld voor gevolgschade, niet-rechtstreekse schade of specifieke schade van welke aard ook.

Alle garanties die impliciet te maken hebben met de geschiktheid van het product zijn beperkt tot een periode van twee jaar, te rekenen vanaf de oorspronkelijke aankoopdatum in zover een aankoopsbewijs voorgelegd kan worden.

Na ontvangst zal LANAFORM® het toestel herstellen of vervangen, naargelang het geval, en zal het u nadien ook terugsturen. De garantie wordt enkel uitgeoefend via het LANAFORM® Service Center. Elke onderhoudsactiviteit op dit product die wordt toevertrouwd aan elke andere persoon dan iemand van het LANAFORM® Service Center annuleert deze garantie.

SPEEDY CLEANER

MANUAL DE UTILIZACIÓN

Le agradecemos que haya adquirido SPEEDY CLEANER de Lanaform®. Este aparato utiliza vibraciones de alta frecuencia para estimular el transductor y generar una onda ultrasónica de 43.000 Hz. Por el efecto de la onda ultrasónica, se producen innumerables burbujas de tamaño minúsculo. Estas burbujas implosionan constantemente por el efecto de esta onda, entrando en contacto con la superficie del objeto que se desee limpiar. En ese momento, la suciedad se deshace en gránulos y se separa de la superficie del objeto, para ser arrastrada a continuación por el agua. Si utiliza agua limpia, seguidamente podrá distinguir, después de pulsar el botón "POWER", que la suciedad se separa del objeto y queda en el agua.

SP

LEA TOTALMENTE ESTAS INSTRUCCIONES ANTES DE UTILIZAR ESTE APARATO, PARTICULARMENTE LAS INDICACIONES ESENCIALES SOBRE SEGURIDAD:

- Utilice este aparato únicamente como se indica en el modo de empleo de este manual.
- Compruebe que la tensión de su red se corresponda con la del aparato.
- Este aparato no está previsto para ser utilizado por personas, incluidos los niños, cuyas capacidades físicas, sensoriales o mentales se encuentren reducidas, o que carezcan de experiencia o conocimientos, excepto si están supervisadas o reciben indicaciones previas sobre el uso del aparato por parte de otra persona que se responsabilice de su seguridad. Conviene vigilar a los niños para asegurarse de que no jueguen con el aparato.
- No utilice accesorios no recomendados por LANAFORM® o que no se suministren con el aparato.
- Si el cable de alimentación está dañado, es necesario sustituirlo por otro similar, disponible en su proveedor o en el servicio técnico.
- No utilice este aparato si el cable de alimentación o la toma de corriente están dañados, si parece deteriorado, si no funciona correctamente, si ha caído al suelo o dentro del agua. En tales casos, lleve el aparato al proveedor o su servicio técnico para su examen y reparación.
- No transporte el aparato sujetándolo del cable eléctrico, ni utilice dicho cable como asa.
- Desenchufe siempre el aparato tras haberlo utilizado y antes de su limpieza.
- No lave nunca la unidad con agua ni la sumerja en ella.
- Desenchufe inmediatamente el aparato si ha caído en el agua antes de intentar recuperarlo.
- No enchufe ni desenchufe el cable de la toma de corriente con las manos mojadas.
- Un aparato eléctrico nunca debe dejarse enchufado sin supervisión. Desenchúfelo cuando no lo utilice.
- No utilice nunca este aparato en estancias donde se utilicen productos en aerosol (spray) o en habitaciones con administración de oxígeno.
- Este aparato se destina exclusivamente a su uso en el hogar.
- Si durante el uso normal percibe un olor anormal, apague el aparato, desenchúfelo y haga que lo examine el proveedor o su servicio postventa.
- Se prohíbe al usuario desmontar el aparato, quedando anulada la garantía en dicho caso.

ATENCIÓN:

Todo elemento incrustado o deteriorado podría desprenderse por el efecto del limpiador ultrasónico. Absténgase de introducir en la cuba, con fines de limpieza, cualquier elemento que pueda alterarse fácilmente, como prendas textiles, productos de cuero, artículos de madera, etc. No coloque en la cuba, con el fin de limpiarlo, cualquier objeto no estanco que pueda resultar dañado durante el uso.

MODO DE EMPLEO

Componentes:

1. Botón «POWER»
2. Botón «TIMER»
3. Botón «ON»
4. Pantalla LCD
5. Tapa
6. Ventana de visualización
7. Cuba de acero inoxidable
8. Cesta de «plástico»
9. Soporte de reloj
10. Soporte para CD/CD-ROM, DVD y Blu-Ray

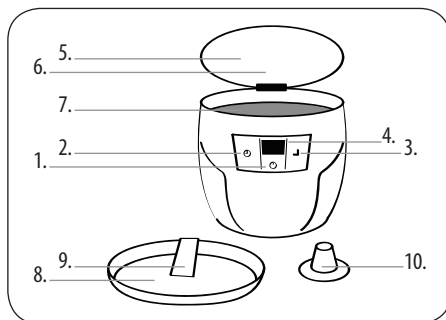

Características:

- Cuba de acero inoxidable
- Capacidad de la cuba: 600 ml
- Frecuencia de ultrasonido: 43.000 Hz
- 2 accesorios: cesta de plástico con soporte para reloj
soporte de plástico para CD, DVD, BD...

Función:

SPEEDY CLEANER puede limpiar los objetos siguientes:

- Productos diversos: dentaduras, cabezales de afeitadoras eléctricas, cuchillas de afeitar, cepillos dentales, etc.
- Joyas: collares, anillos, pendientes, pulseras, etc.
- Óptica y relojería: gafas correctoras y de sol, cadenas de reloj, relojes de pulsera sumergibles, etc.
- Discos de CD, CD-ROM, DVD, Blu-Ray...
- Artículos de papelería: puntas de bolígrafo, cabezales de impresora, sellos, etc.
- Objetos metálicos: piezas de relojería, monedas antiguas, insignias, válvulas, boquillas de máquinas, etc.
- Objetos de mesa: vajillas metálicas.

SP

UTILIZACIÓN DE «SPEEDY CLEANER»

1. Abra la tapa y llene la cuba de acero inoxidable con agua destilada. El nivel de agua no puede superar la indicación "MAX".
Atención: el funcionamiento del limpiador sin agua podría dañar la unidad.
2. Introduzca el objeto que desee limpiar en la cuba metálica.
Atención: no mezcle distintos tipos de metal, ya que ello podría reducir la calidad de la limpieza.
3. Cierre la tapa y conecte el aparato a la toma de red.
4. Pulse el botón «POWER» para poner en marcha la unidad. Escoja a continuación el ciclo de limpieza, pulsando el botón «TIMER» y ponga en marcha el programa pulsando el botón «ON». Cada vez que pulse el botón «TIMER», se muestran sucesivamente en la pantalla los cinco ciclos de limpieza (1 min 30 seg; 3 min; 4min 30 seg; 6 min; 7 min 30 seg). Un testigo azul se ilumina mientras el aparato está en funcionamiento, y el tiempo restante aparece en la pantalla. Es normal que el aparato emita un ligero ruido durante la limpieza.
5. Limpieza de objetos
Limpieza general: Utilice solamente agua destilada para una limpieza normal. El objeto deberá sumergirse en el agua, sin que esta pueda rebasar en ningún caso la marca de referencia "MAX".
Limpieza intensiva: añada entre 5 y 10 ml de detergente suave en el agua cuando el objeto a limpiar esté manchado o no haya sido lavado durante mucho tiempo. Añadir detergente suave acelera la descomposición de la suciedad y mejora el resultado de la limpieza. Una vez terminado el ciclo de lavado, enjuague la cuba para eliminar todo residuo de detergente.
6. Cuando termine el ciclo de limpieza, pulse el botón «POWER» y desenchufe la unidad. Abra la tapa y retire tanto el objeto como los accesorios. Para terminar, vacíe el agua de la cuba de acero inoxidable y séquela.
7. Uso de los soportes.
Cesta de plástico: Coloque los objetos pequeños en la cesta de plástico e introduzca esta en la cuba. De este modo se reducirán las fricciones entre el objeto y la cuba.
Atención: la cesta de plástico solo sirve para limpiar objetos pequeños, ya que absorbe la onda de ultrasonidos y reduce la eficacia de la limpieza. Cuando utilice la cesta de plástico, consulte las instrucciones relativas a "Limpieza intensiva" de este mismo manual.
Soporte de reloj: La permeabilidad de la frecuencia ultrasónica es muy importante, por lo que no deben introducirse directamente relojes de pulsera (cuya resistencia al agua debe ser como mínimo de 30 metros) en la cuba metálica, ya que el agua podría penetrar en el mecanismo y estropearlo. Utilice el soporte de reloj de pulsera para sujetar su reloj y sumerja solamente la pulsera dentro del agua. Al igual que la cesta de plástico, el soporte de reloj también absorbe energía ultrasónica. Cuando utilice el soporte de reloj, consulte las instrucciones relativas a "Limpieza intensiva".
Soporte para disco: Utilice este soporte para colocar de manera óptima su disco en el centro del aparato. Procure que el disco esté bien sujetado utilizando el accesorio previsto, para conseguir una limpieza correcta del disco.

LIMPIEZA Y MANTENIMIENTO

- Desenchufe y vacíe la unidad después de su uso.
- Procure no dejar agua en la cuba durante un periodo de tiempo prolongado.
- Enjuague la cuba y la unidad con una toalla seca.
- Absténgase de lavar la unidad para evitar el riesgo de electrocución.
- No la introduzca en un líquido para limpiarla.
- No utilice nunca detergentes abrasivos, cepillos ni disolventes para su limpieza.
- Guarde el aparato en lugar fresco y seco, fuera del alcance de los niños.

SP

GESTIÓN DE RESIDUOS

- El embalaje está compuesto íntegramente por materiales que no suponen peligro para el medio ambiente, que pueden depositarse en el centro de recogida selectiva de su municipio para su uso como materiales secundarios. El cartón puede depositarse en un contenedor de recogida de papel. Los plásticos de embalaje deben depositarse en el centro de recogida selectiva y reciclaje de su municipio.
- Cuando el aparato ya no le sirva, elimínelo de manera respetuosa con el medio ambiente y de acuerdo con la normativa.

GARANTÍA LIMITADA

LANAFORM® garantiza que este producto no presenta ningún defecto de material ni de fabricación durante un período de dos años a partir de la fecha de compra, con excepción de los casos que se indican a continuación.

La garantía LANAFORM® no cubre los daños debidos a un desgaste normal por el uso del producto. Además, la garantía sobre este producto LANAFORM® no cubre los daños causados por un uso abusivo o inapropiado, ni en caso de mala utilización, accidente, colocación de un accesorio no autorizado, modificación introducida en el producto o cualquier otra situación, de cualquier naturaleza, ajena al control de LANAFORM®.

LANAFORM® no será considerada responsable de ningún tipo de daño indirecto, consecutivo o especial.

Todas las garantías implícitas de aptitud del producto se limitan a un periodo de dos años a partir de la fecha de compra inicial, siempre que pueda presentarse copia del justificante de compra.

Una vez recibido el aparato, LANAFORM® procederá a repararlo o sustituirlo, según el caso, y seguidamente se lo devolverá. La garantía solo puede reclamarse a través del Centro de Asistencia Técnica de LANAFORM®. Toda actividad de mantenimiento de este producto no realizada por el Centro de Asistencia Técnica de LANAFORM® anula la presente garantía.

SPEEDY CLEANER

BENUTZERHANDBUCH

Wir bedanken uns für den Kauf des SPEEDY CLEANER von Lanaform®. Dieses Gerät verwendet Hochfrequenzschwingungen zur Stimulierung des Schallwandlers und Erzeugung einer Ultraschallwelle mit 43.000 Hz. Durch diesen Ultraschalleffekt bilden sich unzählige winzige Bläschen. Diese Bläschen implodieren durch die Einwirkung der Wellen ständig und kommen mit der Oberfläche des zu reinigenden Gegenstandes in Kontakt. Die Verschmutzungen werden dadurch in Körnchen zerlegt, von der Oberfläche des Gegenstandes gelöst und anschließend vom Wasser aufgenommen. In der Folge werden Sie, bei Verwendung von klarem Wasser, deutlich sehen können, wie sich die Verschmutzungen im Wasser lösen, nachdem Sie auf die „POWER“-Taste gedrückt haben.

LESEN SIE BITTE VOR DER VERWENDUNG DES GERÄTS ALLE HINWEISE, INSBESONDERE DIE FOLGENDEN GRUNDLEGENDEN SICHERHEITSEMPFEHLUNGEN:



- Verwenden Sie dieses Gerät nur entsprechend der in diesem Handbuch beschriebenen Bedienungsanleitung.
- Kontrollieren Sie, ob die Spannung Ihres Stromnetzes für das Gerät geeignet ist.
- Dieses Gerät ist nicht für eine Verwendung durch Personen (einschließlich Kinder) geeignet, deren körperliche, sensorische oder geistige Fähigkeiten eingeschränkt sind oder durch Personen, die keinerlei Erfahrung oder Kenntnis besitzen, es sei denn, sie wurden zuvor durch eine für ihre Sicherheit verantwortliche Person einer Überwachung oder Anleitung bezüglich der Verwendung des Geräts unterzogen. Kinder müssen beaufsichtigt werden, um sicherzustellen, dass sie nicht mit dem Gerät spielen.
- Verwenden Sie nur Zubehör, das von LANAFORM® empfohlen wird oder das mit diesem Gerät geliefert wird.
- Wenn das Stromkabel beschädigt ist, darf es nur durch ein gleichartiges Kabel ersetzt werden, das beim Lieferanten oder Kundendienst erhältlich ist.
- Verwenden Sie das Gerät nicht, wenn die Steckdose oder das Stromkabel beschädigt ist, wenn es nicht richtig funktioniert oder wenn es zu Boden bzw. ins Wasser gefallen ist. Lassen Sie das Gerät in diesem Fall vom Lieferanten oder dessen Kundendienst überprüfen und reparieren.
- Tragen Sie dieses Gerät nicht am Netzkabel und verwenden Sie das Kabel nicht als Haltegriff.
- Stecken Sie das Gerät nach der Verwendung bzw. vor der Reinigung immer aus.
- Waschen Sie niemals die gesamte Einheit in Wasser und tauchen Sie sie keinesfalls unter.
- Stecken Sie ein Gerät, das ins Wasser gefallen ist, sofort aus, bevor Sie es wieder herausholen.
- Stecken Sie den Stecker nie mit nassen Händen ein oder aus.
- Ein Elektrogerät darf unbeaufsichtigt nie eingesteckt bleiben. Stecken Sie es bei Nichtverwendung aus.
- Verwenden Sie das Gerät nie in einem Raum, in dem Sprays verwendet werden oder in einem Raum, in dem Sauerstoff verabreicht wird.
- Dieses Gerät ist ausschließlich für den Hausgebrauch bestimmt.
- Wenn im Laufe eines normalen Einsatzes ein außergewöhnlicher Geruch auftritt, schalten Sie das Gerät aus, trennen Sie es vom Strom und lassen Sie es vom Lieferanten oder dem Kundendienst überprüfen.
- Das Gerät darf keinesfalls selbst zerlegt werden, da sonst die Garantie erlischt.

ACHTUNG:

Verkrustete oder beschädigte Elemente können sich durch die Wirkung des Ultraschallreinigers lösen. Legen Sie keine leicht veränderbaren Gegenstände zu Reinigungszwecken in den Behälter, wie zum Beispiel Kleidungsstücke, Lederwaren, Holzgegenstände etc. Legen Sie zu Reinigungszwecken keine Gegenstände in den Behälter, die undicht sind und durch die Verwendung beschädigt werden könnten.

GEBRAUCHSANWEISUNG

Components:

1. „POWER“-Taste
2. „TIMER“-Taste
3. „ON“-Taste
4. LCD-Display
5. Deckel
6. Sichtfenster

7. Edelstahlbehälter
8. Plastikkorb
9. Uhrenhalterung
10. Halterung für CD/CD-ROM, DVD und Blu-Ray Disc

Eigenschaften:

- Edelstahlbehälter
- Fassungsvermögen des Behälters: 600ml
- Ultraschallfrequenz: 43.000Hz
- 2 Zubehörteile: Plastikkorb mit Uhrenhalterung
Plastikhalterung für CD, DVD, ...

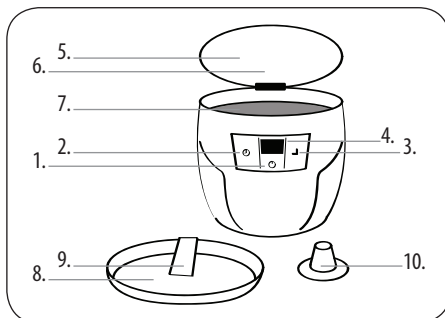

Funktionsweise:

Der SPEEDY CLEANER eignet sich für die Reinigung folgender Gegenstände:

- Verschiedene Produkte: Zahnprothesen, Rasierköpfe von Elektrorasierern, Rasierklingen, Kämmen, Zahnbürsten etc.
- Schmuck: Halsketten, Ringe, Ohrringe, Armbänder etc.
- Brillen und Uhren: Brillen, Sonnenbrillen, Uhrenketten, wasserdichte Uhren, etc.
- CD, CD-ROM, DVD, Blu-Ray Disc, ...
- Schreibwaren: Kugelschreiberspitzen, Druckerköpfe, Siegel, etc.
- Metallgegenstände: Uhrenteile, alte Münzen, Ansteckplaketten, Ventile, Maschinentrichter, etc.
- Tischwaren: Metallgeschirr.

VERWENDUNG DES „SPEEDY CLEANER“

1. Öffnen Sie den Deckel und füllen Sie den Edelstahlbehälter mit destilliertem Wasser. Das Wasser darf die „MAX“-Markierung nicht überschreiten. **Achtung: Ein Betrieb des Reinigungsgerätes ohne Wasser könnte dieses beschädigen.**
2. Tauchen Sie den zu reinigenden Gegenstand in den Stahlbehälter.
Achtung: Verschiedene Metallarten nicht mischen, da dies die Reinigungsqualität beeinflussen könnte.
3. Schließen Sie den Deckel und stecken Sie das Gerät an.
4. Drücken Sie zum Einschalten des Geräts die „POWER“-Taste. Wählen Sie anschließend den Reinigungszyklus durch Drücken der „TIMER“-Taste und starten Sie das Programm durch Drücken der „ON“-Taste. Mit jedem Druck der „TIMER“-Taste werden die 5 Reinigungsarten (1 Min. 30 Sek.; 3 Min.; 4 Min. 30 Sek.; 6 Min.; 7 Min. 30 Sek.) nacheinander am Display angezeigt. Wenn das Gerät in Betrieb ist, leuchtet eine blaue Kontrolllampe und die verbleibende Zeit wird auf dem Display angezeigt. Ein leises Geräusch während der Reinigung ist normal.
5. Reinigung der Gegenstände
Allgemeine Reinigung: Am besten verwenden Sie destilliertes Wasser für die allgemeine Reinigung. Der Gegenstand muss ins Wasser getaucht werden. Dabei darf die „MAX“-Markierung nicht überschritten werden.
Verbesserte Reinigung: Geben Sie 5 bis 10 ml mildes Reinigungsmittel in das Wasser, wenn der zu reinigende Gegenstand stark verschmutzt ist oder lange nicht mehr gewaschen wurde. Die Zugabe des milden Reinigungsmittels beschleunigt die Zersetzung der Verschmutzungen und verbessert das Reinigungsergebnis. Am Ende des Waschzyklus ist das Gefäß gründlich abzuspülen, um alle Rückstände des Reinigungsmittels zu entfernen.
6. Drücken Sie am Ende des Reinigungszyklus die „POWER“-Taste und stecken Sie das Gerät aus. Öffnen Sie den Deckel und nehmen Sie den Gegenstand (und das Zubehör) heraus. Abschließend leeren Sie das Wasser aus dem Edelstahlbehälter ab und reiben ihn trocken.
7. Verwendung der Halterungen.
Plastikkorb: Legen Sie kleine Gegenstände, die Sie reinigen wollen, in den Plastikkorb und tauchen diesen in den Behälter. Dadurch können Sie die Reibung zwischen dem zu waschenden Gegenstand und dem Behälter verringern.
Achtung: Der Plastikkorb ist nur für die Reinigung kleiner Gegenstände geeignet, weil er Ultraschallenergie absorbiert und dadurch die Reinigungskraft reduziert. Bezüglich der Verwendung des Plastikkorbs lesen Sie bitte die diesbezüglichen Anleitungen unter „Verbesserte Reinigung“ in diesem Handbuch.
Uhrenhalterung: Da die Wasserdurchlässigkeit der Ultraschallfrequenz sehr stark ist, sollten Sie eine Uhr (die nicht bis mindestens 30 Meter Tiefe wasserdicht ist) nicht direkt in den Stahlbehälter legen, da Wasser in den Mechanismus eindringen und diesen beschädigen könnte.

Verwenden Sie daher die Uhrenhalterung, auf welche Sie die Uhr legen und tauchen Sie das Armband ins Wasser. Genauso wie der Plastikkorb absorbiert auch die Uhrenhalterung Ultraschallenergie. Zur Verwendung der Uhrenhalterung lesen Sie bitte die Hinweise zur „verbesserten Reinigung“.

CD-Halterung: Verwenden Sie diese Halterung zur idealen Zentrierung Ihrer CD im Gerät. Achten Sie darauf, dass Ihre CD in der mittleren Halterung gut festsetzt, damit sie richtig gereinigt werden kann.

REINIGUNG UND PFLEGE

- Stecken Sie das Gerät nach der Verwendung aus und leeren Sie den Behälter.
- Achten Sie darauf, dass kein Wasser für längere Zeit im Behälter bleibt.
- Trocknen Sie den Behälter und das Gerät mit einem trockenen Tuch ab.
- Waschen Sie keinesfalls das Gerät, um die Gefahr eines Stromschlags zu vermeiden.
- Tauchen Sie es für die Reinigung keinesfalls in eine Flüssigkeit.
- Verwenden Sie zur Reinigung keine Scheuermittel, Bürsten oder Lösungsmittel.
- Bewahren Sie das Gerät an einem kühlen, trockenen Ort außerhalb der Reichweite von Kindern auf.



ABFALLENTSORGUNG

- Die Umverpackung besteht ausschließlich aus nicht umweltgefährdenden Materialien, die Sie zur Wiederverwertung in der Recyclingstelle Ihrer Gemeinde abgeben können. Der Karton kann in einen Altpapier-Container gegeben werden. Die Verpackungsfolien müssen der Recyclingstelle Ihrer Gemeinde zugeführt werden.
- Das Gerät selbst muss ebenfalls unter Rücksichtnahme auf die Umwelt und unter Einhaltung der gesetzlichen Entsorgungsvorschriften entsorgt werden.

BEGRENZTE GARANTIE

LANAFORM® garantiert die Freiheit von Material- und Fabrikationsfehlern des Geräts, und zwar für eine Dauer von zwei Jahren ab Kaufdatum. Dabei gelten folgende Ausnahmen:

Die LANAFORM® Garantie deckt keine Beschädigungen aufgrund von normaler Abnutzung dieses Gerätes ab. Darüber hinaus erstreckt sich die Garantie auf das LANAFORM®-Gerät nicht auf Schäden, die auf unsachgemäßen oder übermäßigen Gebrauch, Unfälle, die Verwendung nicht vom Hersteller empfohlener Zubehörteile, Umbauten am Gerät oder auf sonstige Umstände gleich welcher Art zurückzuführen sind, die sich dem Wissen und dem Einfluss von LANAFORM® entziehen.

LANAFORM® haftet nicht für Begleit-, Folge- und besondere Schäden.

Alle impliziten Garantien in Bezug auf die Eignung des Gerätes sind auf eine Frist von zwei Jahren ab dem anfänglichen Kaufdatum beschränkt, soweit eine Kopie des Kaufnachweis vorgelegt werden kann.

Auf Garantie eingeschickte Geräte werden von LANAFORM® nach eigenem Ermessen entweder repariert oder ausgetauscht und an Sie zurückgesendet. Die Garantie gilt nur bei Reparatur im LANAFORM® Kundendienstzentrum. Bei Reparatur durch einen anderen Kundendienstanbieter erlischt die Garantie.

SPEEDY CLEANER

MANUALE D'USO

Vi ringraziamo per aver acquistato SPEEDY CLEANER di Lanaform®. Questo apparecchio utilizza vibrazioni ad alta frequenza per stimolare il trasduttore e generare un'onda ultrasonica di 43.000 Hz. Vengono prodotte innumerevoli e minuscole bolle grazie all'onda a ultrasuoni. Queste bolle vengono poi impresse costantemente sotto effetto di questa onda per entrare in contatto con la superficie da pulire. Lo sporco viene quindi scisso in granuli, separato dalla superficie dell'oggetto ed in seguito assorbito nell'acqua. In questo modo, utilizzando acqua pulita, si vedrà chiaramente, dopo aver premuto il tasto "POWER", che lo sporco si raccoglie nell'acqua.

LEGGERE ATTENTAMENTE LE ISTRUZIONI PRIMA DI UTILIZZARE L'APPARECCHIO, IN PARTICOLARE PER QUANTO RIGUARDA LE AVVERTENZE FONDAMENTALI PER LA SICUREZZA:

- Non utilizzare l'apparecchio per scopi diversi da quelli descritti in questo manuale.
- Assicurarsi che la tensione della rete corrisponda a quella dell'apparecchio.
- Questo apparecchio non è progettato per essere utilizzato da persone (compresi bambini) con ridotte capacità fisiche, sensoriali o mentali o da persone inesperte o prive delle necessarie conoscenze, se non sotto la supervisione di una persona responsabile della loro sicurezza o dopo aver ricevuto istruzioni prima di utilizzare l'apparecchio. Si consiglia di sorvegliare i bambini per assicurarsi che non giochino con questo dispositivo.
- Non utilizzate accessori che non siano raccomandati da LANAFORM® o forniti insieme a questo apparecchio.
- Se il cavo di alimentazione è danneggiato, occorre sostituirlo con un cavo simile disponibile presso il fornitore o il servizio di post-vendita.
- Non utilizzare questo apparecchio se il cavo o la presa elettrica sono danneggiati, se non funzionano correttamente, se l'apparecchio è caduto per terra o in acqua. Fate controllare e riparare l'apparecchio presso il fornitore o il suo servizio assistenza.
- Non trasportate l'apparecchio tenendolo per il cavo elettrico e non utilizzare il cavo come impugnatura.
- Scollegare sempre l'apparecchio dopo l'utilizzo o prima di pulirlo.
- Non lavare l'unità completa in acqua e non immergerla.
- Scollegare immediatamente un apparecchio caduto in acqua prima di recuperarlo.
- Non collegare o scollegare la spina con le mani umide.
- Un apparecchio elettrico non deve mai essere lasciato incustodito quando è acceso. Scollegarlo dalla rete elettrica quando non viene utilizzato.
- Non utilizzare mai questo apparecchio in una stanza dove si impiegano prodotti aerosol (spray) o in una stanza dove si somministra ossigeno.
- Questo apparecchio è destinato ad un uso domestico.
- Se durante il normale utilizzo si sprigionano odori insoliti, spegnere l'apparecchio, scollegarlo e farlo esaminare dal fornitore o dal suo servizio di assistenza.
- è vietato smontare l'apparecchio da soli, pena l'annullamento della garanzia.

ATTENZIONE:

Incrostazioni o residui di sporco si distaccheranno grazie all'effetto dell'apparecchio per la pulizia ad ultrasuoni. Evitare di posizionare nella vasca, per la pulizia, qualsiasi elemento facilmente alterabile, come articoli di confezione, prodotti in cuoio, articoli in legno, ecc. Evitare di posizionare nella vasca, per pulirli, tutti gli oggetti non a tenuta stagna che potrebbero venire danneggiati durante l'uso.

UTILIZZO

COMPONENTI:

1. Tasto "POWER"
2. Tasto "TIMER"
3. Tasto "ON"
4. Schermo LCD
5. Coperchio
6. Finestra di visualizzazione
7. Vasca in acciaio inossidabile
8. Cestello in "plastica"
9. Supporto orologio

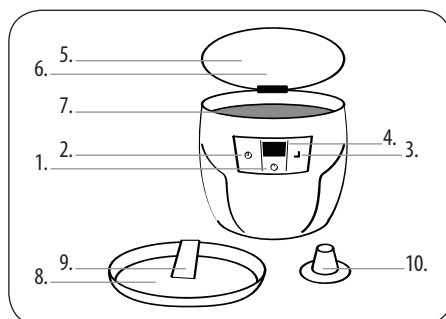

Caratteristiche:

- Vasca in acciaio inossidabile
- Capacità della vasca: 600ml
- Frequenza ultrasonica: 43.000Hz
- 2 accessori: cestello in plastica con supporto per orologio
supporto in plastica per CD, DVD, ...

Funzione:

Lo SPEEDY CLEANER può pulire i seguenti oggetti:

- Prodotti vari: dentiere, testine di rasoi elettrici, lame di rasoio, pettini, spazzolini da denti, ecc.
- Gioielli: collane, spille, orecchini, braccialetti, ecc.
- Occhiali ed orologeria: occhiali, occhiali da sole, catene per orologi, orologi subacquei, ecc.
- CD/CD-ROM, DVD e dischi Blu-Ray, ...
- Articoli di cartoleria: testine di penne a sfera, testine di stampante, timbri ecc.
- Oggetti metallici: parti di orologi, monete antiche, tesserini, valvole, beccucci, ecc.
- Oggetti per la tavola: stoviglie in metallo.

UTILIZZO DI "SPEEDY CLEANER"

1. Aprire il coperchio e riempire poi la vasca in acciaio inossidabile di acqua distillata. Il livello di acqua non deve superare il segno "MAX".
Attenzione: Far funzionare l'apparecchio senza acqua può danneggiare l'unità.
2. Inserire l'oggetto da pulire nella vasca in acciaio.
Attenzione: Non mescolare diversi tipi di metallo. Questo potrebbe influenzare la qualità della pulizia.
3. Chiudere il coperchio e collegare l'apparecchio.
4. Premere il tasto "POWER" per accendere l'unità. Scegliere in seguito il ciclo di pulizia premendo il tasto "TIMER" e avviare il programma premendo il tasto "ON". Ogni volta che si preme il tasto "TIMER" sullo schermo compaiono successivamente i 5 cicli di pulizia (1min30s; 3mins; 4mins30s; 6mins; 7mins30s). Si accende una spia blu quando l'apparecchio è in funzione, mentre sullo schermo compare la durata residua. È normale sentire un lieve rumore durante la pulizia.
5. Pulizia degli oggetti
Pulizia generale: utilizzare preferibilmente acqua distillata per la pulizia generale. L'oggetto deve essere immerso in acqua, senza comunque superare il marchio "MAX".
Pulizia migliorata: Aggiungere tra 5 a 10 ml di detergente delicato all'acqua se l'oggetto da pulire è macchiato o non viene lavato da molto tempo. L'aggiunta di detergente velocizza la decomposizione dello sporco e migliora il risultato della pulizia. Alla fine del ciclo di lavaggio, sciacquare la vasca ed eliminare tutti i residui di detergente.
6. Alla fine del ciclo di pulizia, premere il tasto "POWER" e poi scollegare l'unità. Aprire il coperchio e rimuovere l'oggetto (e accessori). Alla fine, svuotare l'acqua dalla vasca in acciaio inossidabile ed asciugarla.
7. Utilizzo dei supporti.
Cestello in plastica: Posizionare i piccoli oggetti da pulire nel cestello in plastica ed immergerlo nella vasca. Si potrà ridurre la frizione tra l'oggetto e la vasca.
Attenzione: il cestello in plastica serve solo per pulire piccoli oggetti, visto che assorbe energia ultrasonica e riduce quindi l'efficacia della pulizia. In caso di utilizzo del cestello in plastica, fare riferimento alle istruzioni relative alla "pulizia migliorata" in questo manuale.
Supporto orologio: La permeabilità della frequenza ultrasonica è importante, non posizionare direttamente un orologio (con resistenza inferiore a 30 m di immersione) nella vasca in acciaio, in quanto l'acqua può penetrare nel meccanismo e danneggiarlo. Utilizzare il supporto per orologi per posizionare l'orologio e immergere il cinturino nell'acqua. Come per il cestello in plastica il supporto per orologi assorbe energia ultrasonica. In caso di utilizzo del supporto dell'orologio, fare riferimento alle istruzioni relative alla "pulizia migliorata" in questo manuale.
Supporto per disco: Utilizzare questo supporto per collegare il disco in modo ideale al centro dell'apparecchio. Assicurarsi che il disco sia ben fissato grazie all'imbuto per assicurarsi che il disco sia pulito bene.

PULIZIA E MANUTENZIONE

- Scollegare e svuotare l'unità dopo l'uso.
- Non lasciare acqua nella vasca per periodi prolungati.
- Asciugare la vasca e l'unità con un panno asciutto.
- Non lavare l'unità con acqua per ridurre il rischio di elettrocuzione.
- Non immergerla in un liquido per pulirlo.
- Non utilizzare mai detersivi abrasivi, spazzole o diluente per pulire il cuscino.
- Riporre l'apparecchio in un luogo sicuro e fresco, fuori dalla portata dei bambini.

GESTIONE DEI RIFIUTI

- L'imballaggio è composto interamente di materiale che non comporta pericoli per l'ambiente e che può essere smaltito dal centro di smaltimento comunale per essere utilizzato come materiale riciclato. Il cartone può essere smaltito tramite raccolta differenziata. Le pellicole di imballaggio devono essere portate al centro di riciclaggio e smaltimento del comune.
- Se desiderate gettare via l'apparecchio, smaltitelo in maniera rispettosa dell'ambiente e secondo le direttive di legge.

GARANZIA LIMITATA

LANAFORM® garantisce che questo prodotto è esente da vizi materiali e di fabbricazione per un periodo di due anni a partire dalla data di acquisto, fatta eccezione per le seguenti condizioni specifiche.

La garanzia LANAFORM® non copre i danni causati da una normale usura di questo prodotto. Inoltre, la garanzia su questo prodotto LANAFORM® non copre danni causati in seguito ad utilizzo improprio o abusivo o di qualsiasi uso errato, incidenti dovuti al collegamento di accessori non autorizzati, modifiche apportate al prodotto o di qualsiasi altra condizione di qualsiasi natura, che sfugga al controllo di LANAFORM®.

LANAFORM® non è responsabile per qualsiasi danno accessorio, consecutivo o speciale.

Qualsiasi garanzia implicita o esplicita di conformità del prodotto è limitata ad un periodo di due anni a partire dalla data di acquisto iniziale e laddove sia disponibile una copia della prova di acquisto.

Una volta ricevuto l'apparecchio, LANAFORM® si riserva di ripararlo o sostituirlo a seconda del caso e di rispedirlo al cliente. La garanzia vale solo per interventi tramite il Centro Assistenza LANAFORM®. Qualsiasi intervento di manutenzione del prodotto affidate a persone esterne al Centro assistenza LANAFORM® invalidano la presente garanzia.

SPEEDY CLEANER (УЛЬТРАЗВУКОВОЙ ПРИБОР ДЛЯ ЧИСТКИ)

РУКОВОДСТВО ПО ЭКСПЛУАТАЦИИ

Благодарим Вас за покупку прибора SPEEDY CLEANER компании Lanaform®. Данный прибор производит высокочастотные вибрации, генерируя ультразвуковую волну с частотой 43000 Гц, под действием которой образуется множество мелких пузырьков. Эти пузырьки постоянно взрываются под действием ультразвуковой волны, что помогает им войти в контакт с поверхностью очищаемого объекта. При этом загрязнения делятся на гранулы, отделяются от поверхности объекта и поглощаются водой. Таким образом, если Вы используете чистую воду, после включения прибора (кнопка "POWER") Вы чётко увидите, как загрязнения распадаются в воде.

ПЕРЕД ИСПОЛЬЗОВАНИЕМ ПРИБОРА ВНИМАТЕЛЬНО ПРОЧТИТЕ ВСЕ ИНСТРУКЦИИ, В ЧАСТНОСТИ НЕСКОЛЬКО ОСНОВНЫХ ПРАВИЛ ТЕХНИКИ БЕЗОПАСНОСТИ, КОТОРЫЕ УКАЗАНЫ НИЖЕ:

- Используйте данный прибор исключительно по назначению, согласно рекомендациям настоящего руководства.
- Проверьте, чтобы напряжение сети электропитания соответствовало рабочему напряжению прибора.
- Данный прибор не предназначен для использования лицами (в том числе детьми) с ограниченными физическими, сенсорными и умственными способностями, а также лицами, не умеющими пользоваться данным прибором или не ознакомленными с ним, кроме тех случаев, когда прибор используется под присмотром другого лица, следящего за безопасностью и предварительно ознакомленного с инструкциями по использованию данного прибора. Не оставляйте детей без присмотра и не разрешайте им играть с прибором.
- Используйте только принадлежности, рекомендованные компанией LANAFORM® или поставленные в комплекте с прибором.
- Если шнур питания поврежден, его необходимо заменить аналогичным шнуром, имеющимся у поставщика или в службе гарантийного обслуживания.
- Не пользуйтесь данным прибором, если вилка или шнур электропитания повреждён, или если прибор работает неправильно, поврежден, упал на землю или в воду. В этом случае обратитесь к поставщику или в службу гарантийного обслуживания для осмотра и ремонта прибора.
- Не используйте шнур электропитания в качестве ручки для переноски прибора.
- Всегда отключайте прибор от электросети после использования или перед его чисткой.
- Запрещается мыть блок, наполненный водой, и погружать его в воду.
- В случае падения прибора в воду сразу отключите его от сети электропитания, и только после этого достаньте его.
- Не включайте и не отключайте штепсель влажными руками.
- Никогда не оставляйте включенный в электросеть прибор без присмотра. Отключайте прибор от электросети, если он не используется.
- Не пользуйтесь этим прибором в помещении, где используются аэрозоли (спреи) или в помещении, где воздух обогащен кислородом.
- Прибор предназначен исключительно для домашнего использования.
- Если во время нормальной эксплуатации прибора появится необычный запах, выключите его, отключите от сети и обратитесь к поставщику или в службу гарантийного обслуживания для осмотра.
- В случае самовольного разбора прибора гарантия аннулируется.

ВНИМАНИЕ:

Повреждённые и покрытые накипью или нагаром элементы могут отваливаться под действием ультразвукового прибора для чистки. Не помещайте в бак для чистки легко портящиеся предметы, такие как одежда, кожаные или деревянные изделия, и т.д. Не помещайте в бак для чистки герметичные изделия, которые могут быть испорчены при использовании прибора.



СПОСОБ ПРИМЕНЕНИЯ

Составляющие компоненты:

1. Кнопка «POWER» («ПИТАНИЕ»)
2. Кнопка «TIMER» («ТАЙМЕР»)
3. Кнопка «ON» («ВКЛ.»)
4. Жидкокристаллический дисплей
5. Крышка
6. Окошко визуализации
7. Бак из нержавеющей стали
8. Пластмассовая корзина
9. Подставка для часов
10. Подставка для дисков CD/CD-ROM, DVD и Blu-Ray.

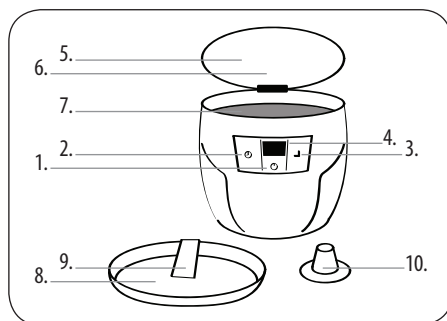

Характеристики:

- Бак из нержавеющей стали
- Вместимость бака: 600 мл
- Частота ультразвука: 43000 Гц
- В комплекте имеются 2 принадлежности:
 - пластмассовая корзина с подставкой для часов.
 - пластмассовая подставка для дисков CD, DVD, ...

Назначение прибора:

Прибор SPEEDY CLEANER предназначен для чистки следующих предметов:

- Различные изделия: Вставные зубные протезы, головки электробритв, бритвенные лезвия, расчёски, зубные щётки, и т.д.
- Украшения : кольцо, кольца, серьги, браслеты, и т.д.
- Очки и часы: корректирующие очки, солнечные очки, цепочки от карманных часов, герметичные часы, и т.д.
- Диски CD/CD-ROM, DVD, Blu-Ray, ...
- Канцелярские изделия: Головки шариковой ручки, головки принтеров, печати, и т.д.
- Металлические изделия: Часовые детали, старинные монеты, значки, вентили, насадки машин, и т.д.
- Столовые предметы: Металлическая посуда.

ИСПОЛЬЗОВАНИЕ «SPEEDY CLEANER»

1. Откройте крышку и наполните бак из нержавеющей стали дистиллированной водой. Уровень воды не должен превышать отметку «MAX» («МАКСИМУМ»).

Внимание: Использование прибора без воды может привести к повреждению чистящего блока.

2. Погрузите в бак из нержавеющей стали объект, который необходимо почистить.

Внимание: Не помещайте в бак предметы, сделанные из разных типов металлов - это может снизить качество чистки.

3. Закройте крышку и включите прибор.
4. Нажмите кнопку «POWER» («ПИТАНИЕ»), чтобы включить чистящий блок. Выберите длительность цикла чистки с помощью кнопки «TIMER» («ТАЙМЕР») и запустите программу чистки нажатием кнопки «ON» («ВКЛ.»). При каждом нажатии кнопки «TIMER» («ТАЙМЕР») на экране по очереди высвечиваются 5 циклов чистки (1 мин 30 с; 3 мин; 4 мин 30 с; 6 мин; 7 мин 30 с). При работе прибора горит синий светоиндикатор, а на экране отображается оставшееся время работы. При чистке может возникать лёгкий шум.

5. Чистка предметов

Базовая чистка: Для базовой чистки рекомендуется использовать дистиллированную воду. Погрузите предмет в воду, не превышая при этом отметку "MAX" ("МАКСИМУМ").

Улучшенная чистка: Добавьте в воду 5-10 мл мягкого моющего средства, если предмет загрязнён или не мыт уже долгое время. Добавление мягкого моющего средства способствует расщеплению загрязнений и улучшает результат чистки. По окончании цикла мойки прополощите бак и слейте остаток моющего средства.

6. По окончании цикла чистки нажмите кнопку «POWER» («ПИТАНИЕ») и отключите прибор от сети электропитания. Откройте крышку и достаньте предмет (и принадлежности). И наконец, слейте воду из бака из нержавеющей стали и вытрите его.
7. Использование подставок.

Пластмассовая корзина: Поместите мелкие предметы для чистки в пластмассовую корзину и поставьте корзину в бак. Так Вы сможете уменьшить трение между очищаемыми предметами и баком.

Внимание: *пластмассовая корзина служит не для чистки предметов, так как она поглощает энергию ультразвука и снижает качество чистки. При использовании пластмассовой корзиной придерживайтесь соответствующих инструкций для "Улучшенной чистки", изложенных в данном руководстве по пользованию прибором.*

Подставка для часов: Поскольку частота ультразвука оказывает очень сильное воздействие на вещи, не кладите часы (водонепроницаемые часы, рассчитанные на погружение на глубину, по крайней мере, 30 м) непосредственно в стальной бак, поскольку в механизм часов может проникнуть вода и причинить повреждения.

Поместите часы на специальную подставку, а браслет можно положить прямо в воду. Как и пластмассовая корзина, подставка для часов поглощает энергию ультразвука. При использовании подставкой для часов придерживайтесь соответствующих инструкций для "Улучшенной чистки".

Подставка для дисков: С помощью этой подставки Вы можете разместить диск прямо в центре прибора. Для достижения хорошей чистки убедитесь, что диск нормально зафиксирован на насадке.



ОБСЛУЖИВАНИЕ И ЧИСТКА

- По окончании чистки отключите прибор от сети электропитания и опустошите бак.
- При длительном использовании прибора следите за тем, чтобы в бак не попадала вода.
- Вытрите бак и чистящий блок сухой салфеткой.
- Воздержитесь от мытья блока водой во избежание нанесения ему повреждений.
- Не погружайте чистящий блок в жидкость с целью чистки.
- Для чистки запрещается использовать абразивные моющие средства, щетки или растворитель.
- Храните прибор в сухом проветриваемом месте, недоступном для детей.

УТИЛИЗАЦИЯ ОТХОДОВ

- Упаковка сделана из безопасных для окружающей среды материалов, которые могут быть переработаны и использованы в качестве вторичного сырья. Картон можно выбрасывать в бак для сбора бумаги. Упаковочная пленка подлежит переработке в местном центре по переработке и утилизации отходов.
- Если прибор больше не используется, утилизируйте его безопасным для окружающей среды способом, соблюдая все действующие предписания.

ОГРАНИЧЕНИЯ ГАРАНТИИ

LANAFORM® гарантирует отсутствие каких-либо дефектов материала и сборки прибора в течение двух лет с даты его продажи со следующими исключениями.

Гарантия LANAFORM® не распространяется на повреждения в результате обычного износа данного товара. Кроме того, гарантия на данный товар марки LANAFORM® не распространяется на случаи, когда товар пришел в негодность в результате любого ненадлежащего, неправильного или несоответствующего использования, аварии, применения любых неоригинальных принадлежностей, переделки товара или на любые другие не указанные здесь случаи вне контроля LANAFORM®.

LANAFORM® не несет какой-либо ответственности в связи с любыми побочными, косвенными или специальными повреждениями прибора.

Все подразумеваемые гарантии относительно работоспособности товара ограничены двухлетним сроком с даты изначальной покупки товара при условии предоставления копии документа, подтверждающего покупку.

Получив ваш прибор, компания LANAFORM® в зависимости от обстоятельств отремонтирует его или произведет замену деталей, а затем возвратит его вам. Гарантийное обслуживание выполняют только сервисные центры LANAFORM®. Если техническое обслуживание данного товара было выполнено не сервисным центром LANAFORM®, а каким-либо другим лицом, настоящие гарантийные обязательства считаются недействительными.

PRIRUČNIK ZA UPORABU SPEEDY CLEANER-A

Zahvaljujemo Vam što ste kupili uređaj SPEEDY CLEANER tvrtke Lanaform®. Ovaj uređaj koristi vibracije visokih frekvencija kako bi stimulirao sondu i stvorio ultrazvučni val od 43.000 Hz. Na taj se način pod utjecajem ultrazvučnog vala stvaraju mnogobrojni sićušni mjehurići. Ti mjehurići pod djelovanjem ultrazvučnog vala stalno implodiraju kako bi došli u dodir s površinom predmeta i očistili je. Prljavština se tako dijeli na granule, odvaja od površine predmeta, a zatim je apsorbira voda. Prema tome, ako koristite čistu vodu, nakon što pritisnete tipku "POWER", jasno ćete vidjeti kako se prljavština odvaja u vodi.

MOLIMO PROČITAJTE OVE UPUTE ZA UPORABU VAŠEG UREĐAJA, A POSEBNO OSNOVNE SIGURNOSNE UPUTE:

- Ovaj uređaj koristite samo u okviru načina korištenja opisanog u ovom priručniku.
- Provjerite odgovara li napon naveden na vašem uređaju mrežnom naponu.
- Ovaj uređaj nije namijenjen osobama (uključujući djecu) sa smanjenim fizičkim, osjetilnim ili metalnim sposobnostima te osobama bez iskustva ili znanja, osim ako ih koriste uz nadzor osobe odgovorne za njihovu sigurnost ili su od iste osobe dobile pravilne upute za korištenje uređaja. Malu djecu potrebno je nadzirati kako se ne bi igrala uređajem.
- Nemojte koristiti pribor koji ne preporuča tvrtka LANAFORM® ili koji nije isporučen s uređajem.
- Ako je napojni kabel oštećen, trebate ga zamijeniti specijalnim kablom ili sličnim kablom kojeg možete nabaviti kod svog dobavljača ili postprodajnog servisa.
- Ne koristite uređaj ako su utičnica ili kabel za napajanje oštećeni, ako uređaj ne radi ispravno ili ako je pao na pod ili u vodu. U tom slučaju uređaj treba pregledati i popraviti dobavljač ili njegov postprodajni servis.
- Ne prenosite aparat noseći ga za električni kabel i ne koristite kabel kao ručku.
- Nakon korištenja ili prije čišćenja uvijek iskopčajte uređaj iz struje.
- Uređaj ne ispirati vodom i ne potapati.
- Odmah isključite uređaj koji je pao u vodu prije nego ga izvadite.
- Ne uključujte ni isključujte utikač mokrim rukama.
- Električni uređaj ne smije nikada ostati priključen u struju bez nadzora. Isključite ga iz struje kada ga ne koristite.
- Ovaj uređaj nikada ne koristiti u prostoriji u kojoj se koriste aerosolni proizvodi (sprejevi) ili u prostoriji u kojoj se regulira kisik.
- Ovaj proizvod namijenjen je isključivo u privatne svrhe.
- U slučaju pojave neobičnih mirisa tijekom normalnog rada uređaja, ugasite ga, iskopčajte iz struje i odnesite na pregled dobavljaču ili u njegov postprodajni servis.
- Zabranjeno je rastavljati uređaj jer se u tom slučaju poništava jamstvo.

POZOR:

Svaki element na kojem se nahvatala prljavština ili oštećen element može se očistiti pod djelovanjem ultrazvučnog čistača. U svrhu čišćenja u posudu ne stavljajte predmete koji bi se mogli lako oštetiti kao što su konfekcijski predmeti, kožni proizvodi, drveni predmeti itd. U svrhu čišćenja u posudu ne stavljajte nikakve vodopropusne predmete koji bi se mogli oštetiti.

UPUTE ZA KORIŠTENJE

Sastavni dijelovi:

1. Gumb « POWER »
2. Gumb « TIMER »
3. Gumb « ON »
4. LCD zaslon
5. Poklopac
6. Kontrolni prozorčić
7. Posuda od nehrđajućeg čelika
8. "Plastična" posuda
9. Nosač sata
10. Nosač za CD/CD-ROM, DVD i Blu-Ray diskove

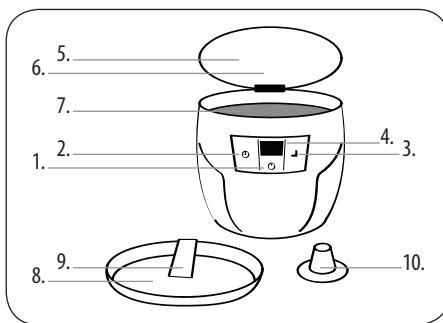

HU

Značajke:

- Posuda od nehrđajućeg čelika
- Zapremina posude: 600ml
- Ultrazvučna frekvencija: 43.000Hz
- 2 dodatna pribora: plastična košara s nosačem sata
plastični nosač za CD, DVD, . . .

Funkcija:

SPEEDY CLEANER može čistiti sljedeće predmete:

- Razne proizvode: umjetna zubala, glave električnih brijaača, britvice brijaača, češljeve, četkice za zube itd.
- Nakit : ogrlice, prstene, naušnice, narukvice itd.
- Naočale i satove: naočale, sunčane naočale, lance za sat, vodonepropusne satove itd.
- CD, CD-ROM, DVD, Blue-Ray diskove, . . .
- Uredski pribor: glave penkala, glave pisaača, žigove, itd.
- Metalne predmete: dijelove sata, stare kovanice, bedževe, ventile, mlaznica strojeva itd.
- Pribor za stol: metalno posuđe.

HU

UPORABA "SPEEDY CLEANER-A"

1. Otvorite poklopac, a zatim u posudu od nehrđajućeg čelika ulijte destiliranu vodu. Razina vode ne smije prijeći oznaku "MAKS".
Pozor: Rad čistača bez vode mogao bi oštetiti jedinicu čistača.
2. Uronite predmet koji želite očistiti u posudu od čelika.
Pozor: Ne miješajte razne vrste metala jer bi to moglo utjecati na kvalitetu čišćenja.
3. Zatvorite poklopac i spojite uređaj u struju.
4. Da biste uključili uređaj, pritisnite tipku "POWER". Zatim odaberite ciklus čišćenja tako da pritisnete tipku "TIMER" i pokrenite program pritiskom na tipku "ON". Svaki put kada pritisnete tipku "TIMER", na zaslonu će se uzastopno prikazati 5 ciklusa čišćenja (1 min 30s; 3 min; 4 min 30s; 6 min; 7 min 30s). Plavi indikator se pali kada uređaj radi, a preostalo vrijeme rada prikazano je na zaslonu. Lagana buka tijekom čišćenja je normalno.
5. Čišćenje predmeta
Standardno čišćenje: Za standardno čišćenje koristite prvenstveno destiliranu vodu. Predmet bi trebao biti uronjen u vodu koja ne smije prelaziti oznaku "MAKS".
Dubinsko čišćenje: U vodu dodajte između 5 i 10 ml deterdženta kada je predmet koji se čisti jako zaprljan ili ako nije dugo bio čišćen. Dodavanje deterdženta ubrzava otapanje prljavštine i poboljšava rezultat čišćenja. Na kraju ciklusa pranja, isperite posudu kako biste uklonili sve ostatke deterdženta.
6. Na kraju ciklusa čišćenja pritisnite tipku "POWER", a zatim jedinicu isključite iz struje. Otvorite poklopac i izvadite predmet (i dodatni pribor). Da biste završili, ispraznite vodu iz spremnika od nehrđajućeg čelika i obrišite ga.
7. Uporaba nosača.
Plastična posuda: Stavite male predmete koje želite očistiti u plastičnu košaru i uronite je u posudu. Moći ćete smanjiti trenje između predmeta koji se čisti i posude.
Pozor: plastična posuda služi samo za čišćenje malih predmeta jer apsorbira ultrazvučnu energiju i smanjuje učinkovitost čišćenja. Kada koristite plastičnu košaru, pročitajte upute u ovom priručniku pod nazivom "Dubinsko čišćenje".
Nosač sata: Budući da je propustljivost ultrazvučne frekvencije veoma velika, sat (čija je vodonepropusnost manja od 30 metara) ne stavljajte u posudu od čelika jer bi voda mogla prodrijeti u mehanizam i oštetiti ga. Za čišćenje sata upotrijebite nosač sata, a narukvicu uronite u vodu. Nosač sata, kao i plastična košara, apsorbira ultrazvučnu energiju. Tijekom uporabe nosača sata, pogledajte upute u poglavlju "Dubinsko čišćenje".
Nosač za diskove: Upotrijebite ovaj nosač kako biste svoj disk idealno smjestili u sredinu uređaja. Obratite pozornost na to da disk bude dobro pričvršćen pomoću nastavka kako bi se mogao dobro očistiti.

ČIŠĆENJE I ODRŽAVANJE

- Nakon uporabe jedinicu iskopčajte iz struje i ispraznite je.
- Pazite da ne ostavite vodu u spremniku tijekom dužeg razdoblja.
- Obrišite posudu i jedinicu suhom krpom.
- Nemojte prati jedinicu kako biste smanjili rizik od udara električne struje.
- Nemojte ga uranjati u tekućinu da biste ga očistili.
- Za čišćenje nemojte koristiti abrazivna sredstva, četke ili otapala.
- Spremite uređaj na hladno i suho mjestu, izvan dohvata djece.

UPRAVLJANJE OTPADOM

- A csomagolás környezetre ártalmatlan anyagokat tartalmaz, ezért vigye a központi szemetgyűjtő helyre, ahol újrahasznosíthatják. A kartoncsomagolást teheti papírgyűjtő konténerbe is. A csomagolórészeket a településén levő újrahasznosító szertérfeldolgozó helyre szállítsa.
- Amennyiben nem kívánja többé használni a készüléket, akkor a környezetvédelmi- és az egyéb vonatkozó jogszabályokat betartva váljon meg tőle.

KORLÁTOLT GARANCIA

LANAFORM® garantálja, hogy a terméknek nincs semmiféle gyártási- és anyaghibája a vásárlástól számított 2 évig, az alábbi esetek kivételével.

A LANAFORM® garanciája nem vonatkozik a termék normál elhasználódásából eredő károkra. Ezenkívül, e LANAFORM® termékgarancia nem fedezi a túlzott, nem rendeltetészerű vagy egyéb helytelen használatból, balesetből, nem engedélyezett pótalkatrész hozzáadásából, a termék módosításából eredő károsodást, valamint minden egyéb a LANAFORM® jóváhagyása nélküli helyzetből bekövetkező sérülést.

A LANAFORM® nem vállal felelősséget az egyedi, illetve ismétlődő véletlen károkért.

A termékre vonatkozó mindennemű garancia az első vásárlás dátumától számított 2 évig érvényes, amennyiben a vásárlási bizonylat másolatát be tudják mutatni.

A termék átvétele esetén, a LANAFORM® megjavítja vagy kicseréli a készüléket, az adott állapot függvényében, majd visszaküldi azt Önnek saját költségén. A garancia kizárólag a LANAFORM® szervizközpontban történő javítás esetén érvényes. Ha a terméken bármilyen a LANAFORM® szervizközponton kívül végzett beavatkozás történik, a garancia azonnal érvényét veszti.

SPEEDY CLEANER زاهج لامعتسا ليلى

قاعاطلا لوح م طيش ننتل ددرتلا قيعلا ع تازازت زاهج اذه اومدختسي Lanaform® نم مكيانتقا عىل مكلل ارلكش تاخاقفلا هذه راهنت. اوج قيرغصلا تاخاقفلا نم اريبك ادوع ةجوملا هذه جتنت. زتره 43000 ددرتب قيو قوف ةجوم جاتناو نع لصفنتسو تابيبح ىللا خاسووالا مسقنت. لكذ دنن. هفيظنت دارملا. عيشلا حطس سمالات يك ةجوملا كلت لعفب رارم تاسب "POWER" زللا عىل طغضا اوج حوضوب نورست، هفياصلا ءامل ادمتلمعتسا اذو. لكذ. ءامل امصتمي مث هفيظنت دارملا حطسلا ءامل ايف لصفنت خاسووالا ناب

قيساسألا قينمأل تاميعلتلا هذه قصاخو: زاهجلا اذه لامعتسا لبق تاميعلتلا لك مكلل صف نم اوؤرقا

لىل دللا اذه مدحسي يذلا راطلا ايف اذو زاهجلا اذه اولمعتست ال
مكيديلتا رايئلا ةكبش دهج بسبب اذو زاهجلا اذو بوتكلمل ايبابرهكلا دهجل نأ نم اودكات
فرط نم الو. ةقودح قيعل قو وسح و ا قينذب تاردق يوذ (لافطالا لكذ ايف اب) صاخش فرط نم لمعتسئ زاهجلا اذه ممصئ م
تاميعلت نم و ا مهنمأ نع ووسم صخش ةبقارم نم اودافتسا اذو ال. لكذل مهنال هؤت نيئتلل افرعملا و ا ةبرجتلا ايميدع صاخشأ
زاهجلا اب نوبع لي ا مهأ نم دلكتلل لافطالا ةبقارم بحت. مهل امدق دق نوكي زاهجلا لامعتسا صخت ققباس
زاهجلا اذه ققفر تات مل و Lanaform® اب حصنت مل تاخاقف لم اولمعتست ال
عيبلا دعب مل متحلصم دنن و ا عئابلا دنن رفوتم لتامم لبحب هضيوعت بجي، ءابرهكلا لبح فلت اذو
عقو اذو ا: ضرألا عىل طقس اذو ا: ديدج لكشب لمعي ال ناك اذو ا: ءابرهكلا هسبقم و ا لبح فلت اذو زاهجلا اذه اولمعتست ال
و حالصاو هتنيجمل عيبلا دعب مل هتمدخ ىللا و ا مءعئاب ىللا هوذخ، التال حال هذه لك ايف. ءامل ايف
هل ضربقمك لبحلا لكذ اومدختست الو هلقنل ايبابرهكلا لبحب نم زاهجلا اذه اولمعتست ال
هفيظنت لبق و ا لامعتسا دعب ايبابرهكلا رايئلا نع زاهجلا ايمتاد اولصفا
هب اوورمغت الو ءامل اب اهل مكلب قيسئىرلا قحولا ادبأ اولسغت ال
هطاقنتلا قلا و احم لبق ايبابرهكلا رايئلا نع اروف اولصفا، ءامل ايف زاهجلا طقس اذو
نيئتل لبحم نيديب هنع اولصفت و ا ايبابرهكلا سبقم اب زاهجلا اولصت ال
مءادختسا ادمع قلاح ايف رايئلا نع اولصفا. هل ةبقارم نود رايئلا اب الو ضرورم ايبابرهك زاهج اى كرتئى ال نأ بجي
ني. حيس لكأ اب بيوزت اهيف افرغ ايف و ا تاخاخ ايف تاجت نم اهيف لمعتست قرحج ايف زاهجلا اذه ادبأ اومدختست ال
طقق ليلى زانملا لامعتسا الل صرخم زاهجلا اذه
عئابلا ىللا هوذخ مث ايبابرهكلا رايئلا نع اولصفا و ا هليغش ت اوفق و ا: زاهجلا ايداعلا لامعتسالا ءانثأ قبيرع ءحئار متهمم اذو
هتنيجمل عيبلا دعب مل هتحلصم ىللا و ا
اياغال نامضلا ريصيسف الو مكلسف تانب زاهجلا لكيفت مكيلى ع نمئى

هيبنت:

زاهجلا ضوح ايف او عرضت ال. قيعت واصل قوف تاجوم اب لفظنملا ريشأت تحت لصفني نأ نكفي فلتب باصم و ا ءصرم عيش اى
خ. ال. عيبش خالو قيديلج تاجت نم الو او سبالملا لثم. هفيظنت قيعب فالئالا لصف عيش اى
هلامعتسا دنن فلتتي دقف، هفيظنت قيعب ءامل مواقم ريغ عيش اى ضوحلا ايف او عرضت ال

لامعتسالا قيعريط

زاهجلا تانوكم

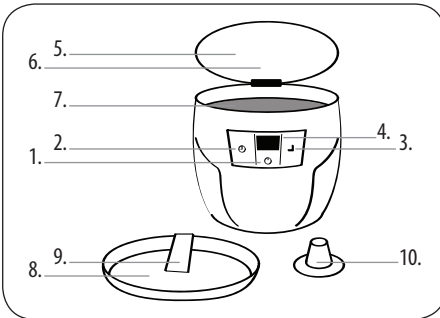

- 1 «POWER» زللا
- 2 «TIMER» زللا
- 3 «ON» زللا
- 4 ئئاسلا رولبلل ءشاش
- 5 ءاطغلا
- 6 قنيءعمل اذفان
- 7 اذللل مواقملا يذال واصل ضوحلا
- 8 قيعكيتسالا بل اذفقا
- 9 تاغاسلا لامح
- 10 (CD-ROM, DVD و Blu-Ray)، صارقألا لامح

ضروح او اوفيظنت دارملا ءايشألأ نيب يتل تالكالتحال
ةيتوصول قوف تاجوملا ةقاط صتمت اهنأ ذأ ءريصل ءايشألأ فيظنت يف الل عفت ال ةيكيتسالب ةفقا :هيبنت
فيظنتلأ ءب ةصخال تاميل عتل علل عوجرلا يجري ءيكيتسالب ةفقال لامعتسا دن ع .فيظنتلأ ةيلاعف نم وحتو
لليلدل اذه يف ءوجوملا ءنسحملأ

تاعاسل لامح
30 ءاملل اهتومواقم دح غلبيل ال يتلأ) تاعاسل اوعضت ال نأ ءكيلي ع ،ةيتوصول قوف تادردتلل ادج ةريبكلا ةيذافنلأ ءكحب
اهفل تي و ءساعل ةيلآ لخد علل ءاملأ برس تي دقف ،يذال وفال ضوخل يف ةرضابم (لقألأ علل ارتم
صتمي ،ةيكيتسالب ةفقال ءكيتسالب ل لاملأ وه اءكو .ءاملأ يف اهراوس اوسمغلأ ءعاسلأ قيل عتل تاعاسل لامح اومدختسا
فيظنتلأ ءب ةقل عتل تاميل عتل علل عوجرلا يجري ،تاعاسل لامح لامعتسا دن ع .اضيأ ةيتوصول قوف ءقاطلأ تاعاسل لامح
ءنسحملأ

صارقألأ لامح
مئي يك لاملأ سألأ ءديج صرقلأ تيبتت علل اوصرحا .زاهجلأ طسو يف يلائم لكشب صارقألأ ءضول لاملأ اذه اولمعتسا
نحس لكشب هفيظنت

زاهجلأ ءنايصو فيظنت

ل.امعتسال دبع ءاملأ نم موغرفأ ءابرهكلأ نع زاهجلأ اولصفا
ةليوط ءدمل ضوخلأ يف ءاملأ ءرت مءع علل اوصرحا
ةفاج ءفش نمب ءيس يئزلأ ءءوولل اوضوخلأ اوصرحا
ب.رهكتلأ رطخ نم او دحت يك ءاملأ ب ءيس يئزلأ ءءوولل اولسغت ال
هفيظنتلأ لء نم نالك لئاس يآ يف زاهجلأ اوسمغت ال
زاهجلأ فيظنتلأ ءق قزم لئاسو وأ يشارف وأ ءطشاك تافظنم ءيأ ادبأ اولمعتست ال
ل.افطأل لوانتم نع اءي عب ،فاجو دراب نالك يف زاهجلأ اونزخ

نصائح للتخلص من النفايات:

- تتألف جميع مواد التعبئة من خامات آمنة تماماً على البيئة يمكن إيداعها لدى مركز فرز البلدية الذي تسكنون فيها لكي تستخدم كمواد ثانوية. الورق المقوى يمكن وضعه في حوض لتجميع الورق. أما ورق التغليف فيجب إيداعه لمركز الفرز وإعادة التدوير في بلديتكم.
- عند الاستغناء عن الجهاز، يرجى التخلص منه بطريقة لا تضر بالبيئة ووفقاً للتعليمات القانونية.

ضمانة محدودة

تضمن LANAFORM® أن هذا المنتج ليس به أي عيب على مستوى المواد أو التصنيع لمدة سنتين ابتداءً من تاريخ الاقتناء ما عدا في الحالات المبينة أدناه.

لا تشمل ضمانة LANAFORM® الأضرار الناجمة عن التلف العادي للمنتج مع مرور الوقت. كما لا تغطي ضمانة منتج LANAFORM® الأضرار الناجمة عن الاستعمال المفرط أو غير المناسب أو الخاطئ للمنتج أو أي حادث أو تركيب معدات غير مسموح بها أو تعديل المنتج أو الأحداث الأخرى، مهما كانت طبيعتها، التي تكون خارجة عن نطاق LANAFORM®.

لا تتحمل LANAFORM® أية مسئولية في حال تعرض المنتج لأضرار مرتبطة بالمحقات أو أضرار تبعية أو خاصة. تحدد فترة جميع الضمانات المفهومة ضمناً المرتبطة بقدرات هذا المنتج بمدة سنتين ابتداءً من تاريخ الاقتناء الأول، بشرط تقديم نسخة عن إثبات الشراء.

عند استلام المنتج، تقوم LANAFORM® بتفصيله أو استبداله، حسب الحالة، ثم تعيد إرساله إليك. تنفذ الضمانة فقط بواسطة مركز خدمة LANAFORM®. تلغى هذه الضمانة في حال صيانة المنتج بواسطة جهة أخرى غير مركز خدمة LANAFORM®.

SPEEDY CLEANER

NAVODILA ZA UPORABO

Zahvaljujemo se vam, da ste kupili SPEEDY CLEANER Lanaform®. Ta aparat uporablja tresljaje visoke frekvence za spodbujanje pretvornika in razvijanje ultrazvočnih valov 43.000 Hz. Tako nastaja pod vplivom ultrazvoka nešeto drobnih mehurčkov. Ti mehurčki zaradi učinka tega valovanja nenehno pokajo in prihajajo v stik s površino predmeta, ki se čisti. Umazanija se tedaj razdrobi v zrnca, loči od površine predmeta in končno absorbira v vodi. Če boste uporabljali čisto vodo, boste po pritisku gumba »POWER« tudi razločno videli, kako se umazanija izloča v vodo.

PRED UPORABO APARATA PREBERITE VSA NAVODILA, ŠE POSEBEJ TEH NEKAJ OSNOVNIH VARNOSTNIH OPOZORIL:

- Uporabljajte ta aparat samo v mejah načinov uporabe, opisanih v teh navodilih.
- Preverite, ali napetost vašega omrežja ustreza napetosti aparata.
- Uporaba tega aparata ni predvidena za osebe (vključno z otroki) z zmanjšanimi fizičnimi, senzoričnimi ali mentalnimi sposobnostmi ali za neizkušene in nepoučene osebe, razen če uporabljajo aparat pod nadzorom ali po predhodnih navodilih osebe, ki odgovarja za njihovo varnost. Pazite, da se otroci za napravo ne bodo igrali.
- Ne uporabljajte dodatne opreme, ki je ne priporoča LANAFORM® ali ki ni bila dobavljena s tem aparatom.
- Če je napajalni kabel poškodovan, ga morate zamenjati s podobnim, ki je na voljo pri dobavitelju ali njegovem poprodajnem servisu.
- Ne uporabljajte tega aparata, če sta poškodovana vtiči ali napajalni kabel, če ne deluje pravilno ali če je padel na tla ali v vodo. Dajte zato aparat v pregled in popravilo dobavitelju ali njegovemu poprodajnemu servisu.
- Ne prenašajte tega aparata tako, da ga držite za njegov električni kabel, oz. ne uporabljajte tega kabla kot ročaj.
- Po uporabi in pred čiščenjem aparata ga vedno odklopite z omrežja.
- Nikoli ne umivajte vsega aparata z vodo in ga ne potaplajte vanjo.
- Če aparat pade v vodo, ga takoj odklopite z omrežja in šele potem rešujte.
- Vtiči ne priklaplajte ali odklapljajte z omrežja z vlažnimi rokami.
- Električni aparat ne sme biti nikoli priključen na omrežje brez nadzora. Zato ga odklopite, ko ga ne uporabljate.
- Nikoli ne uporabljajte tega aparata v prostoru, kjer se uporabljajo proizvodi z aerosoli (razpršilci) ali v prostoru, kjer se daje kisik.
- Ta aparat je namenjen izključno za družinsko uporabo.
- Če se med običajno uporabo pojavi neobičajen vonj, ugasnite aparat, ga odklopite z omrežja in dajte v pregled dobavitelju ali njegovemu poprodajnemu servisu.
- Razstavljanje naprave je prepovedano, sicer se garancija razveljavi.

POZOR:

Pod vplivom ultrazvočnega čistilnika se lahko odtrga vsak del, ki je poškodovan ali ima obloge. Ne dajajte v kad v čiščenje nobenih stvari, ki se lahko spremenijo, npr. konfekcijskih, usnjenih ali lesenih artiklov, itd.

Ne dajajte v kad v čiščenje nobenih vodotesnih predmetov, ki bi se lahko poškodovali med njihovo uporabo.

NAČIN UPORABE

Sestavni deli:

1. Gumb »POWER« (napajanje)
2. Gumb »TIMER« (časovnik)
3. Gumb « ON » (vklop)
4. LCD zaslon
5. Pokrov
6. Opazovalno okence
7. Kad iz nerjavnega jekla
8. Košarica iz plastike
9. Podpornik za uro
10. Podpornik za plošče CD/CD-ROM, DVD in Blu-Ray

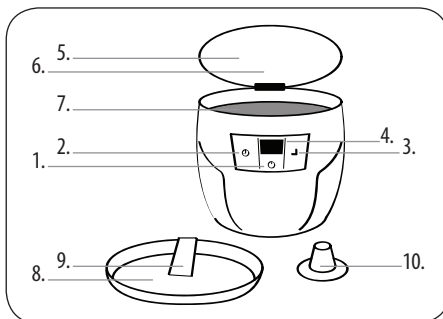

Lastnosti:

- Kad iz nerjavnega jekla
- Prostornina kadi: 600 ml
- Frekvenca ultrazvoka: 43.000 Hz
- 2 pripomočka: plastična košarica s podpornikom za uro
podpornik iz plastike za CD, DVD, ...

Namen uporabe:

SPEEDY CLEANER lahko čisti naslednje predmete:

- Različne izdelke: zobne proteze, glave električnih brivskih aparatov, britvice, glavnike, zobne krtačke, itd.
- Nakit: ogrlice, prstane, uhane, zapestnice, itd.
- Očala in urarske izdelke: očala, sončna očala, verižice za ure, vodotesne ure, itd.
- Plošče CD, CD-ROM, Blu-Ray, ...
- Pisarniške artikle: glave kemičnih svinčnikov, glave tiskalnikov, pečatnike, itd.
- Kovinske predmete: urarske dele, stare kovance, priponke, ventile, strojne šobe, itd.
- Namizni pribor: kovinska namizna posoda

UPORABA »SPEEDY CLEANER«

1. Odprite pokrov in nato napolnite kad iz nerjavnega jekla z destilirano vodo. Gladina vode pri tem ne sme presežati oznake »MAX«.
Pozor : Delovanje brez vode za čiščenje lahko poškoduje aparat.
2. Potopite predmet za čiščenje v jekleno kad.
Pozor : Ne mešajte različnih vrst kovin, ker to lahko slabo vpliva na kakovost čiščenja.
3. Zaprite pokrov in priklopite aparat na omrežje.
4. Pritisnite tipko »POWER« in prižgite aparat. Nato izberite čas čiščenja s pritiskom tipke »TIMER« in zaženite program s pritiskom tipke »ON«. Z vsakim pritiskom tipke »TIMER« se na zaslonu zaporedoma prikaže 5 časov čiščenja (1 min 30 s, 3 min, 4 min 30 s, 6 min, 7 min 30 s). Ko aparat deluje, se prižge modra kontrolna lučka in na zaslonu se prikaže preostali čas. Normalno je, da se med čiščenje sliši rahlo brnenje.
5. Čiščenje predmetov
Splošno čiščenje: Za splošno čiščenje uporabljajte rajši destilirano vodo. Predmet mora biti potopljen v vodo, ne da je pri tem presežena oznaka »MAX«.
Bolj učinkovito čiščenje: Dodajte v vodo 5 do 10 ml blagega detergenta, če je predmet čiščenja umazan ali že dolgo ni bil očiščen. Dodatek blagega detergenta pospeši razkroj umazanije in izboljša rezultat čiščenja. Ob koncu pralnega časa splaknite kad, da odstranite vse ostanke detergenta.
6. Ob koncu čistilnega časa pritisnite tipko »POWER«, nato odklopite aparat iz omrežja. Odprite pokrov in odstranite predmet (in pripomočke). Na koncu izpraznite vodo iz kadi iz nerjavnega jekla in jo obrišite.
7. Uporaba podpornikov:
Košarica iz plastike: Položite majhne predmete za čiščenje v plastično košarico in jo potopite v kad. Pazite na to, da bo trenje med predmetom za čiščenje in kadjo čim manjše.
Pozor : Plastična košarica služi samo za čiščenje majhnih predmetov, ker porablja energijo ultrazvoka in s tem slabi učinkovitost čiščenja. Glede uporabe plastične košarice si oglejte ustrezne napotke pod "Bolj učinkovito čiščenje" v teh navodilih.
Podpornik za uro: Ker je frekvenca ultrazvoka zelo pomembna za propustnost, ne polagajte ure (katere vodotesnost ne znaša vsaj 30 metrov) v kad iz jekla, ker bi lahko voda prodrla v mehanizem in ga poškodovala.
Uporabite podpornik za uro, na katerega položite uro in jo potopite v vodo z zapestnico naprej. Tako kot plastična košarica, tudi podpornik za uro porablja energijo ultrazvoka. Pred uporabo podpornika za uro si oglejte ustrezne napotke pod "Bolj učinkovito čiščenje".
Podpornik za plošče: Uporabljajte ta podpornik za idealno namestitev plošče na sredino aparata. Pazite, da bo plošča dobro pritrjena s pomočjo nastavka in bo s tem dobro očiščena.

ČIŠČENJE IN VZDRŽEVANJE

- Po uporabi odklopite aparat z omrežja in ga izpraznite.
- Ne puščajte vode dalj časa v kadi.
- Obrišite kad in aparat s suho krpo.
- Ne umivajte aparata z vodo, da preprečite nevarnost električnega udara.
- Pri čiščenju ga ne pomakajte v tekočino.
- Za čiščenje nikoli ne uporabljajte detergentov z ostrimi delci, krtač ali razredčil.
- Shranjujte ga na hladnem in suhem prostoru izven dosega otrok.

RAVNANJE Z ODPADKI

- Embalaža je v celoti sestavljena iz materialov, ki niso nevarni okolju in ki jih lahko odlagate kot sekundarne materiale v vašem komunalnem centru za sortiranje. Karton lahko odložite v zbiralni zabojnik za papir. Ovojne folije je treba odlagati v vašem komunalnem centru za sortiranje in recikliranje.
- Ko ne boste več uporabljali aparata, ga odstranite na okolju ustrezen način in v skladu z zakonskimi predpisi.

OMEJENA GARANCIJA

LANAFORM® jamči, da ta izdelek nima nobene napake v materialu in izdelavi, in sicer od datuma nakupa dalje za obdobje dveh let, z izjemo spodaj navedenih primerov.

Garancija LANAFORM® ne krije škode, ki bi nastala zaradi normalne obrabe tega izdelka. Poleg tega garancija za ta LANAFORM®-ov izdelek ne krije škode, ki je posledica kakršnekoli zlonamerne ali nepravilne uporabe, nezgode, namestitve neodobrene dodatne opreme, modifikacije izdelka ali kakršnekoli druge situacije, na katero LANAFORM® ne more vplivati.

LANAFORM® ne bo odgovarjal za kakršnokoli vrsto naključne, posledične ali posebne škode.

Vse implicitne garancije za ustreznost izdelka so omejene na obdobje dveh let od datuma prvega nakupa, v kolikor je mogoče predložiti kopijo dokazila o nakupu.

Po sprejemu bo LANAFORM® popravil ali zamenjal vaš aparat, odvisno od primera, in vam ga poslal nazaj. Garancija se izpolni samo preko servisnega centra LANAFORM®. V primeru, da je kakršnokoli vzdrževanje tega izdelka izvajala katerakoli druga oseba, ne pa servisni center LANAFORM®, se ta garancija izniči.

Blank lined page for writing.

LANAFORM®

SA LANAFORM® NV

**Zoning de Cornémont
Rue de la Légende, 55
B-4141 LOUVEIGNÉ
BELGIUM**

Tel. +32(0)4 360 92 91

Fax +32(0)4 360 97 23

info@lanaform.com

www.lanaform.com