

GEEMARC

CLEAR SOUND[®]

HEAR THE DIFFERENCE

CL100

English Page 3

Français Page 19

Deutsch Page 35



!!!User manual to read carefully before start to use!!!

!!!Manuel d'utilisation à lire impérativement avant la mise en service!!!

!!! Bevor Ihr neues Telefongerät zu benutzen, bitte lesen Sie dies Benutzerhandbuch sehr sorgfältig!!!

CAUTION: this telephone is specifically designed for the people with hearing difficulties and is provided with a handset earpiece volume control for individual requirements. Due care must be taken by all users that the handset earpiece volume control is set to the lowest level acceptable by each respective user. Care should therefore be exercised to ensure that any naive users are familiar with this requirement.

ATTENTION: Ce téléphone peut être destiné aux personnes ayant des problèmes auditifs. il possède un écouteur a volume variable. A la première utilisation, assurez vous que le volume soit réglé au minimum. Les personnes malentendantes pourront par la suite augmenter le volume pour l'adapter à leur besoin.

WARNUNG: Dieses Telefon wurde speziell für schwerhörige Personen konzipiert und besitzt eine auf die individuellen Bedürfnisse einstellbare Hörerlautstärke. In Folge dessen sollten alle Nutzer darauf achten, dass der Lautstärkeregler des Hörers, in Rücksicht auf andere Nutzer, auf das niedrigste Niveau gestellt wird. Es ist darauf zu achten, dass unwissende Benutzer mit der Handhabung dieser Apparatur vertraut gemacht werden.

Description	4
Setting up	7
- Connecting the telephone	7
- Ringer volume setting	7
- Tone/Pulse switch	8
- Time break recall setting	8
- Wall mounting	8
Volume and tone adjustment	10
- Receiving volume and tone adjustment	10
- Sending volume adjustment	12
Using the phone	13
- Answer a call	13
- Making a call	13
- Last number redial	14
- Recall, * & # buttons	14
- Mute button	14
- Storing telephone numbers	15
- Dialling stored number	16
General informations	17

Description

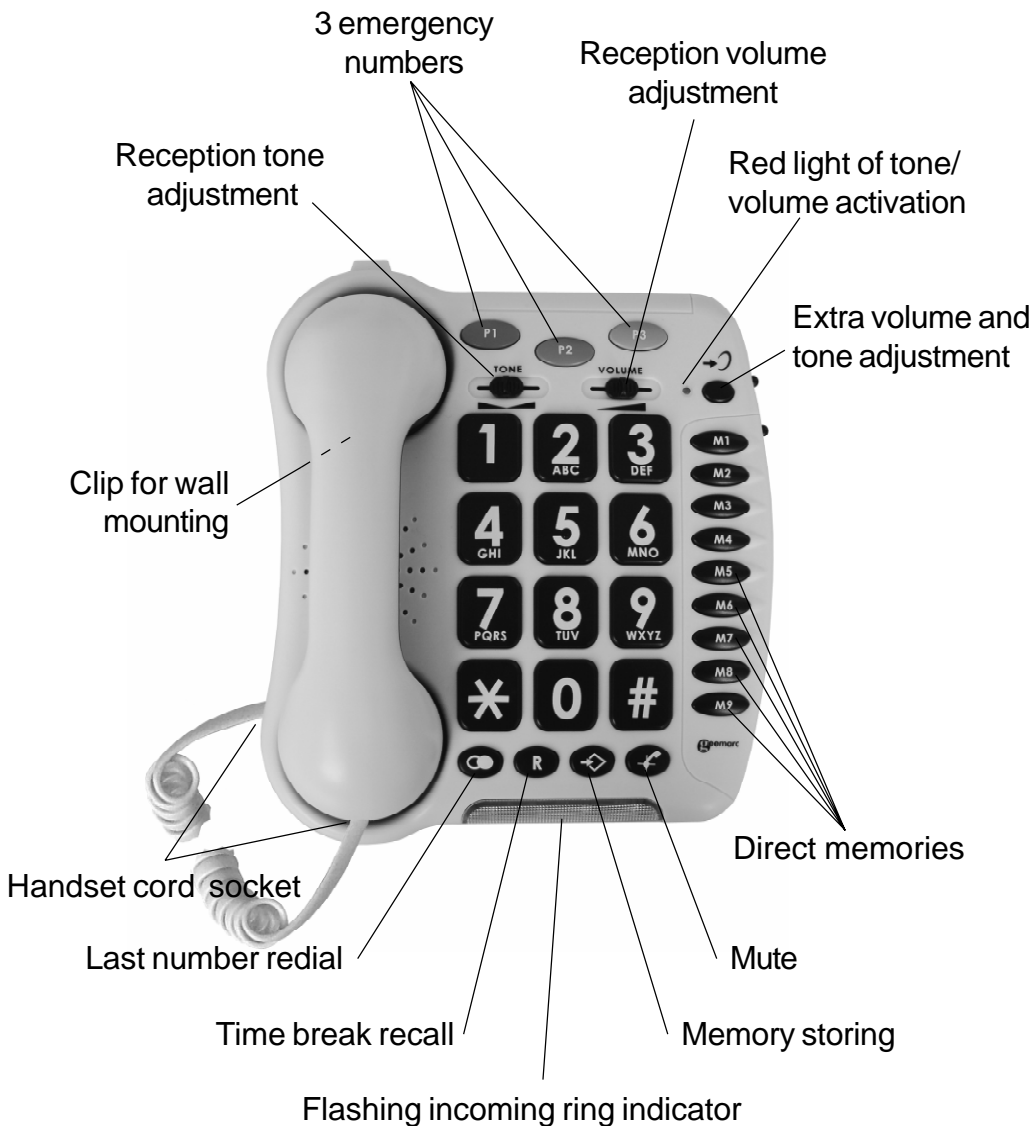

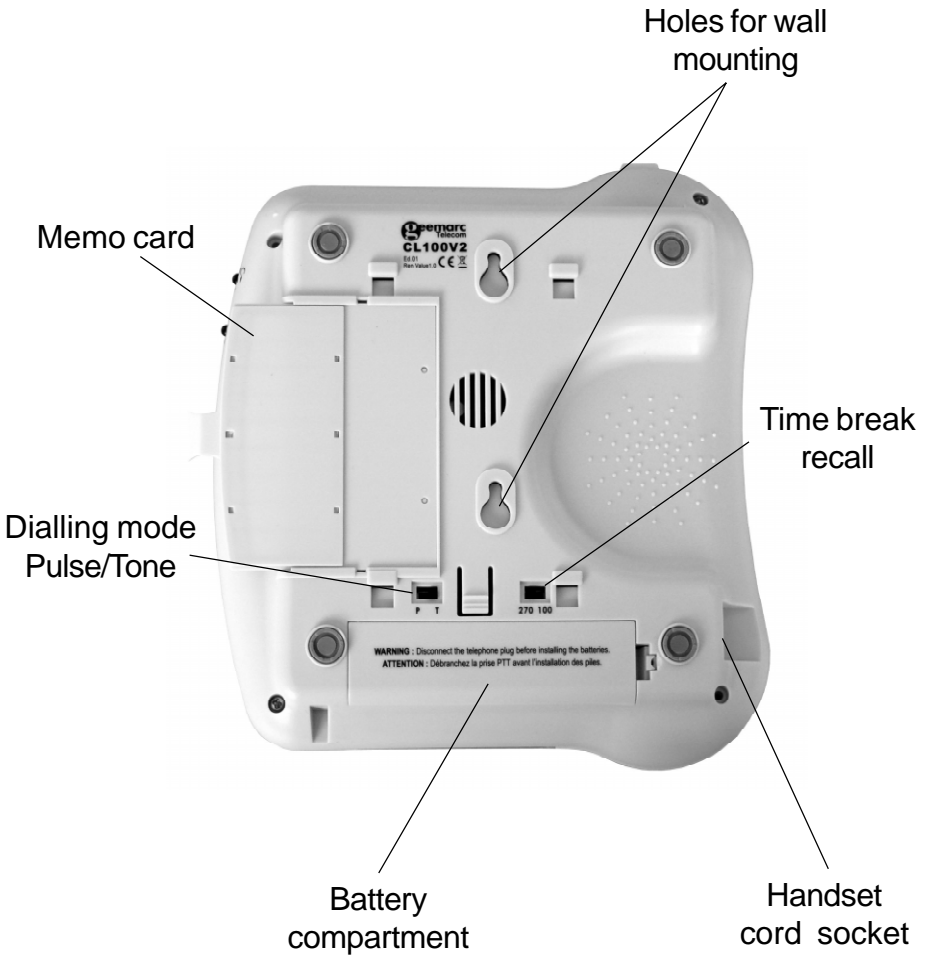

Description

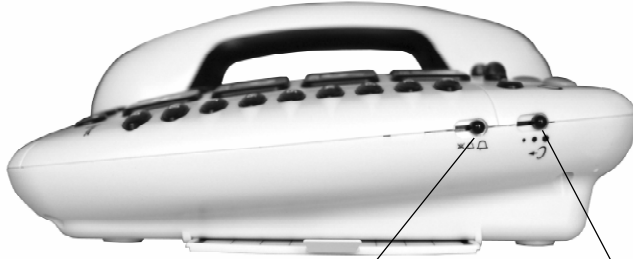

Ring volume
setting

Sending volume
setting

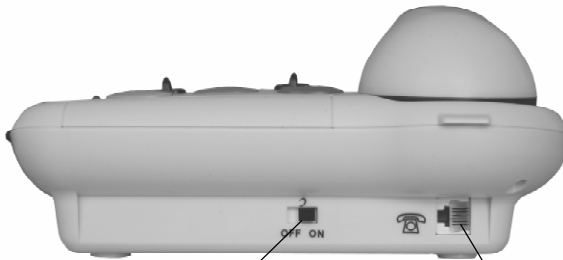

Volume and tone
adjustment ON/OFF switch

Line socket

1 - Connecting the telephone

- Connect the handset cord.
- Open the battery compartment.
- Insert 4 alkaline batteries (type AAA 1.5V, not supplied) in the compartment (*). Batteries are required if you wish to increase the ringer level up to 10 dB.
- Snap the battery door back in place.
- Connect the line cord plug into the line socket on the rear of the unit (*).
- Connect the other end of the line cord into the wall PTT socket (*).

2 - Ringer volume setting

A switch located on the right side allows the ringer to be switched to Hi, Low or Off:

 : Off,

 : Low,

 : Hi

Note: *The ring level will be increased of 10 dB if you insert batteries.*

3 - Dialling mode (Tone/Pulse) settings

The Tone/Pulse switch is factory pre-set to Tone position. In the UK, all telephone exchanges now use Tone (T) dialing. If your phone does not dial out, it is probably being used from an older private switch board (PBX). In this case, the Tone/Pulse switch must be changed to Pulse (P).

4 - Time Break Recall setting (270/100)

Your phone works with a time break recall for United Kingdom (R=100ms). It can be switched to 270ms for other locations or PBX's.

5 - Wall mounting

To wall-mount your telephone, turn the “clip” (located in the base unit, just below the ear piece).

This will ensure that the handset stays firmly in position.

Drill 2 holes in the wall (80mm apart).
Insert the wall plugs and the screws leaving about
6 mm of the screws projecting from the wall.
Slide the telephone downwards to secure.

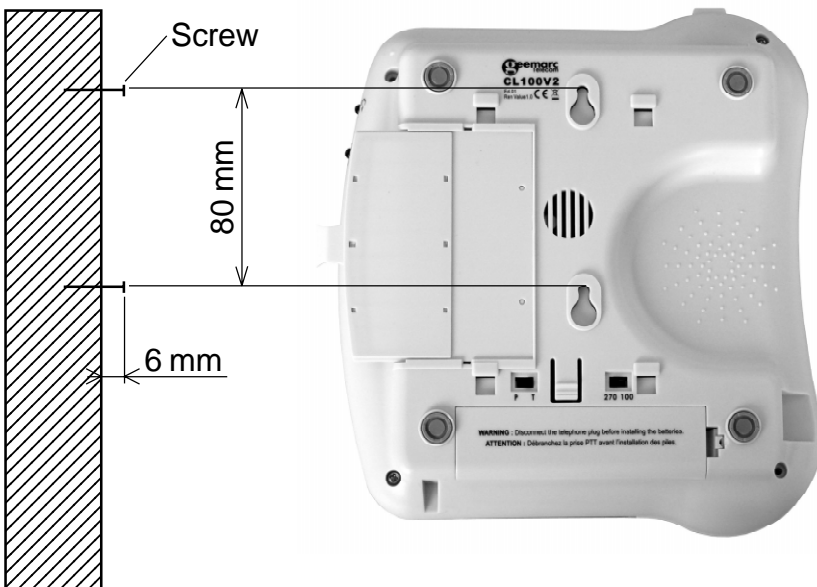

Volume and tone adjustment

1 - Receiving volume and tone adjustment

You can increase the volume and adjust the receiving tone according to your own hearing requirements.

The button  allows extra receiving and tone functions to be activated or not during the conversation.

When the function is activated, the red light of extra receiving and tone function located near the button  is lit.

Adjust the **TONE** and **VOLUME** buttons to fit the levels to your own hearing requirements.

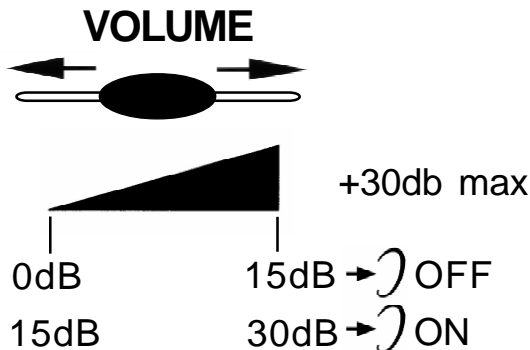

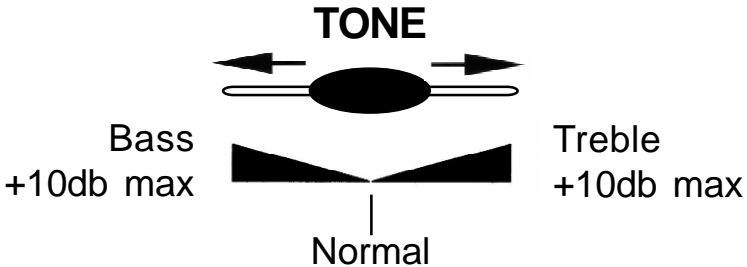

Note: When the tone (treble), earpiece volume and sending levels are set to the maximum, whistling may occur. Then the sending level settings should be decreased with the switch $\leftarrow \text{⌋}$.

When the switch ⌋ located behind the phone is **ON**, the extra-receiving and tone functions are automatically activated each time you use the phone.

When this switch is **OFF**, you will need to activate the function by pressing the button $\rightarrow \text{⌋}$.

Tone and volume (15dB to 30dB) adjustment is only activated when the button $\rightarrow \text{⌋}$ is set to **ON**. When this button is set to **OFF** only the volume can be adjusted from 0dB to 15dB.

2 - Sending volume adjustment

If your voice is quiet or called parties have difficulty hearing you, you can increase the sending level volume with the switch located on the right side. You can also decrease the sending volume if required.

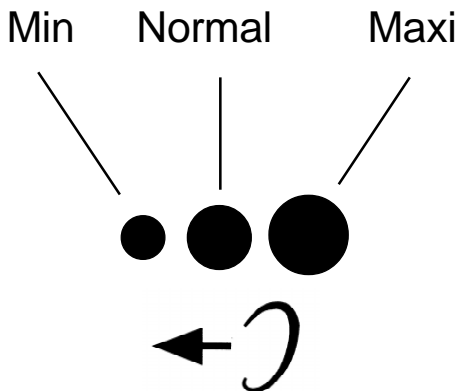

If you are using this telephone with a hearing aid, set your hearing aid to the “T” setting.

1 - Answer a call

- When an incoming call is received the phone will ring and flash, to answer the call lift the handset and speak.
- On completion of the call, carefully replace the handset in the cradle to release the line.

2 - Making a call

- Lift the handset.
- Await the dial tone and dial required number.
- On completion of the call, carefully replace the handset in the cradle.



3 - Last number redial

- Lift the handset.
- Await the dial tone and press  button.
- The previously dialled number will be automatically redialled (not in use for memory numbers).

4 - Recall (R), * & # buttons

These are used with the new services provided on digital exchanges. For details please contact your network operator.

5 - Mute button

If you wish to speak privately to someone else in the room without your caller overhearing, press and hold the  button. You will still be able to hear the callers but they cannot hear you during the mute operation. To resume normal conversation, release the  button.

6 - Storing telephone numbers



Your telephone can store 12 direct memories including 3 priority numbers (24 digits maximum for priority memory and 32 digits for M1, M2...M9). For example, the 3 priority **P1**, **P2**, **P3** memories allow you to store the 3 numbers below:

P1=Fire

P2=Police

P3=Doctor

To store a number please follow instructions below:

- Lift the handset.
- Press  button.
- Dial the number.
- Press  button.
- Press **M1**, **M2**, ..., or **M9** or one of 3 priority memories to store your number.

Note: *Entering a new number in memory will automatically erase the previous one.*

7 - Dialing stored numbers

- Lift the handset and await the dial tone.
- Press appropriate button **M1**, **M2**, ..., or **M9** or one of 3 priority memories, the stored number will be dialled automatically.

To register your stored phones numbers, use the index located under the base.

General informations

Recycling directives:

The WEEE (Waste Electrical and Electronic Equipment) has been put in place for the products in end of life are recycled in the best way.



When this product is out of order, please do not put it in your domestic waste bin.

Please use one of the following disposal options :

- Remove the batteries and deposit them in an appropriate WEEE skip.

Deposit the product in in a appropriate WEEE skip.

- Or hand the old product to the retailer. If you purchase a new one, they should accept it.

Thus if you respect these instructions you ensure human health and environmental protection.

Guarantee:

From the moment your Geemarc product is purchased, Geemarc guarantee it for the period of one year. During this time, all repairs or replacements (at our option) are free of charge. Should you experience a problem then contact our helpline or visit our website at www.geemarc.com. The guarantee does not cover accidents, negligence or breakages to any parts. The product must not be tampered with or taken apart by anyone who is not an authorised Geemarc representative. The Geemarc guarantee in no way limits your legal rights.

Important: YOUR RECEIPT IS PART OF YOUR GUARANTEE AND MUST BE RETAINED AND PRODUCED IN THE EVENT OF A WARRANTY CLAIM.

Telephone connection: Voltages present on the telecommunication network are classified TNV-3 (Telecommunication Network Voltage) according to the EN60950 standard.

The telephone does not operate if the line current is lower than 18 mA.

Declaration: Hereby Geemarc Telecom SA declares that this product is in compliance with the essential requirements and other relevant provisions of the Radio and Telecommunications Terminal Equipment Directive 1999/5/EEC and in particular article 3 section 1a, 1b and section 2.

The declaration of conformity may be consulted at www.geemarc.com



Description	20
Installation	23
- Raccordements	23
- Réglage de la sonnerie	23
- Numérotation multifréquences ou décimale	24
- Interrupteur 270/100ms	24
- Montage murale	24
Réglage du volume et de la tonalité	26
- Réglage du volume et de la tonalité de réception	26
- Réglage du volume d'émission	28
Utilisation	29
- Recevoir un appel	29
- Appeler	29
- Rappel du dernier numéro	30
- Touches R, * & #	30
- Fonction secret	30
- Mémoriser un numéro de téléphone	31
- Appel d'un numéro en mémoire	32
Informations générales	33

Description

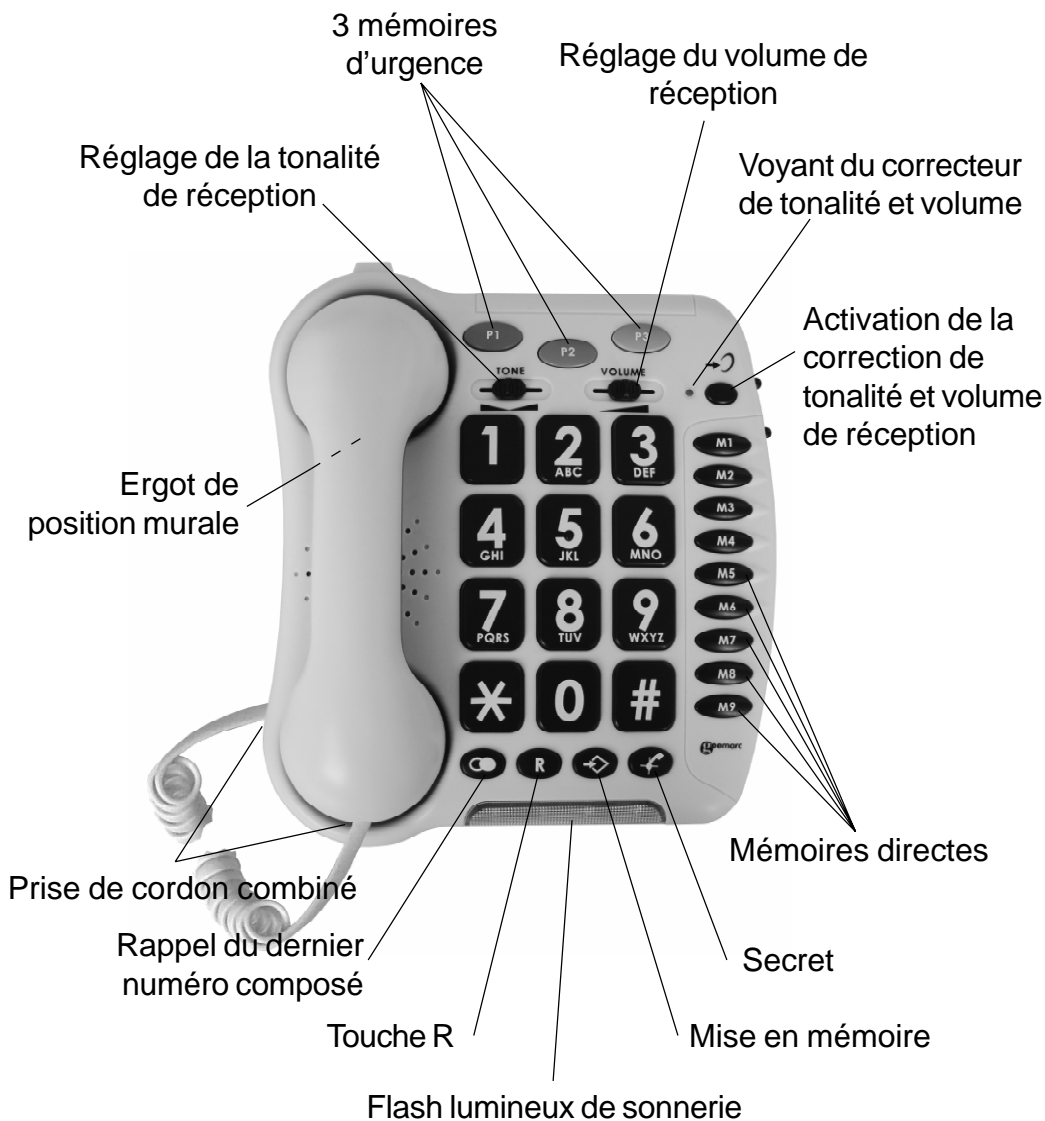

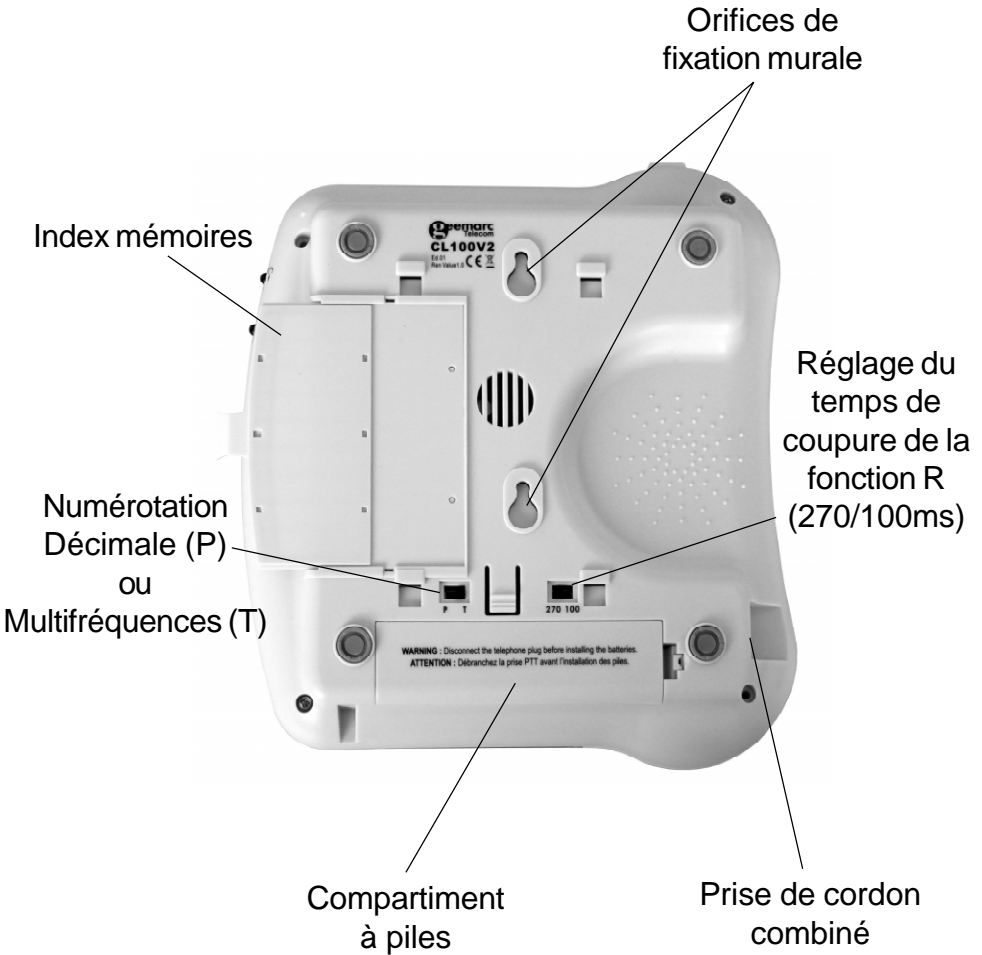

Description

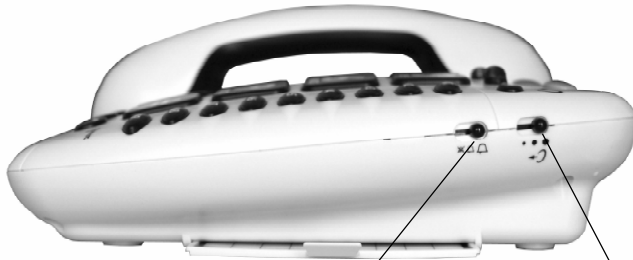

Réglage du volume
de sonnerie

Réglage du volume
d'émission

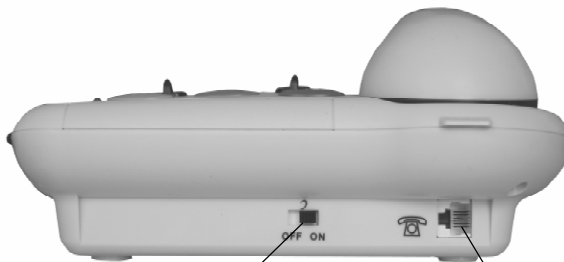

Activation automatique de
la correction d'écoute au
décroché

Prise cordon
de ligne

1 - Raccordements

- Branchez le cordon du combiné.
- Ouvrez le compartiment à piles.
- Insérez 4 piles (type AAA 1.5V alcalines), non fournies dans le compartiment (*). Les piles sont nécessaires si vous désirez augmenter le niveau de sonnerie de 10 dB.
- Refermez le compartiment à piles.
- Branchez le cordon de ligne à l'arrière de la base (*).
- Branchez le joncteur téléphonique PTT dans votre prise téléphonique murale (*).

2 - Réglage de la sonnerie

Un commutateur situé sur le côté de l'appareil permet de régler la sonnerie:

 : désactivée,

 : faible,

 : forte

Note: Si vous insérez des piles, le niveau de sonnerie sera augmenté de 10 dB.

3 - Numérotation multifréquences (T) ou décimale (P)

Au moment de sa livraison, votre téléphone est en mode multifréquences (**T**). Si le central téléphonique dont vous dépendez fonctionne en mode décimale (**P**), vos appels n'aboutiront pas.

Il vous suffira alors de commuter l'interrupteur **T/P** situé en dessous du téléphone sur la position **P** pour remédier à ce problème.

4 - Interrupteur 270/100ms

Cet interrupteur doit être positionné sur 270 pour la France. Il peut être positionné sur 100 pour d'autres pays ou pour une utilisation du téléphone derrière un PABX.

5 - Montage murale

Pour maintenir votre combiné en position verticale, tournez l'ergot situé sur la base de 180°.

Percez 2 trous verticaux distant de 80 mm dans votre mur.

Insérez 2 chevilles avec leurs vis.

Laissez dépasser les vis de 6mm.

Faites glisser votre téléphone dans les têtes de vis.

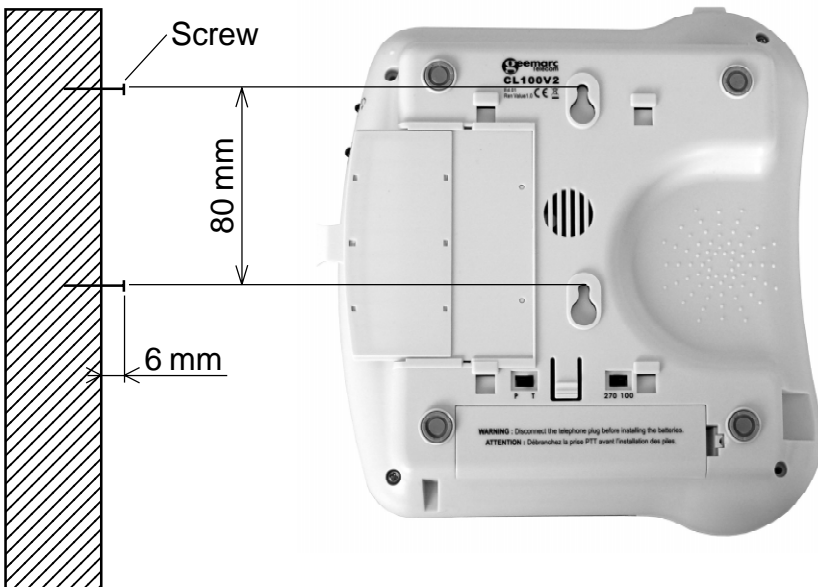

Réglage du volume et de la tonalité

1 - Réglage du volume et de la tonalité de réception

Vous pouvez amplifier le volume et régler la tonalité de réception de votre combiné.

La touche →  permet d'activer ou de désactiver le correcteur de réception durant la conversation.

Lorsque la fonction est activée, le voyant rouge du correcteur de réception situé à côté de la touche →  est allumé.

Les touches, **TONE** et **VOLUME**, vous permettent de corriger la tonalité et le volume de réception.

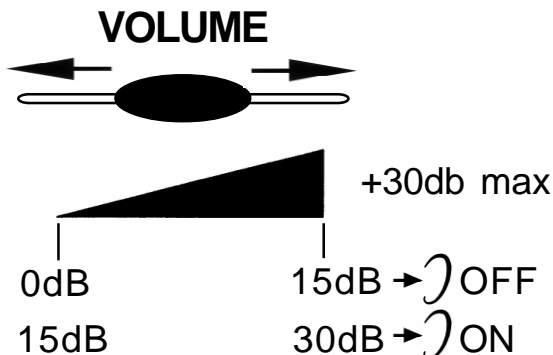

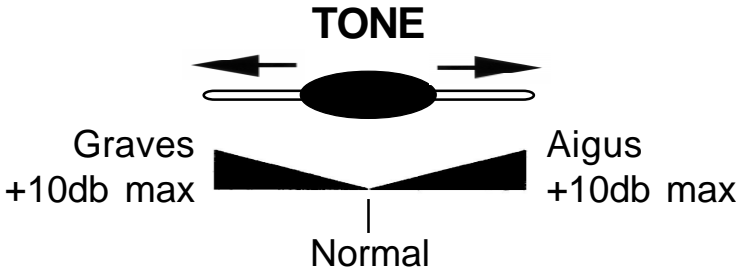

Note: Des sifflements dans l'écouteur peuvent apparaître dans certaines configurations de réglage (tonalité des aigus, volume de réception et volume d'émission au max), dans ce cas diminuez le niveau d'émission à l'aide de l'interrupteur .

L'interrupteur  sur **ON** situé à l'arrière de l'appareil active automatiquement la correction à chaque décroché du combiné.

Sur **OFF**, il faudra activer la fonction en appuyant sur la touche .

Le réglage de la tonalité et du volume (de 15dB à 30 dB) n'est activé que lorsque la touche  est sur **ON**. Lorsque cette touche est sur **OFF** seul le volume peut être réglé de 0dB à 15dB.

2 - Réglage du volume d'émission

Si votre correspondant vous entend faiblement, vous pouvez augmenter le volume d'émission à l'aide du commutateur situé sur le coté de l'appareil.

Vous pouvez aussi choisir de diminuer le volume d'émission.

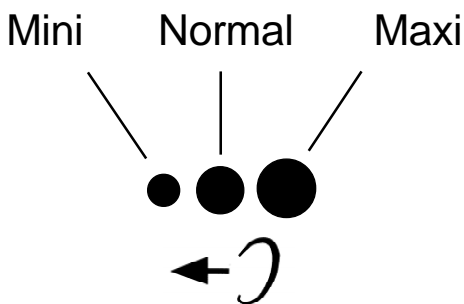

Si vous êtes porteur d'une aide auditive, commutez cette dernière en position «T».

1 - Recevoir un appel

- Lorsque le téléphone sonne (flash lumineux de sonnerie de votre téléphone activé), décrochez le combiné pour parler à votre correspondant.
- La conversation terminée, raccrochez le combiné pour libérer la ligne.

2 - Appeler

- Décrochez le combiné.
- Composez le numéro de votre correspondant.
- La conversation terminée, raccrochez le combiné pour libérer la ligne.

3 - Rappel du dernier numéro



- Décrochez le combiné.
- Appuyez sur la touche  le numéro de votre correspondant se recompose automatiquement (ne fonctionne pas pour les numéros en mémoire).

4 - Flash (R),* & #

Touches d'accès aux services spécifiques de votre opérateur (Signal d'Appel, Conversation à Trois...).

5 - Fonction secret

Cette touche permet de couper ponctuellement le microphone en cours de communication.

- Appuyez et maintenez enfoncé la touche . Votre correspondant ne vous entend plus.
- Relâchez la touche  pour rétablir la conversation.



6 - Mémoriser un numéro de téléphone

Votre téléphone possède 12 mémoires directes dont 3 d'urgences, (24 chiffres maximum par mémoire prioritaires et 32 pour les mémoires M1, M2...M9).

Les mémoires d'urgence permettent de mémoriser par exemple les 3 numéros suivants:

- P1=Pompier
- P2=Police
- P3=Docteur

Suivez la procédure décrite ci-dessous pour mémoriser vos numéros:

- Décrochez le combiné.
- Appuyez sur la touche .
- Composez le numéro à mémoriser.
- Appuyez sur la touche .
- Appuyez sur une des touches **M1**, **M2**, ..., ou **M9** ou sur une des trois touches d'urgence pour enregistrer votre numéro.

Note: *Un nouvel enregistrement dans une mémoire efface la précédente.*

7 - Appel d'un numéro en mémoire

- Décrochez le combiné.
- Appuyez sur une des touches **M1**, **M2**, ..., ou **M9** ou sur une des trois touches d'urgence, le numéro en mémoire se recompose automatiquement.

Pour repérer vos numéros enregistrés, utilisez le répertoire situé en dessous de la base.

Recommandations pour le recyclage: la directive DEEE (Déchet d'Équipement Électrique et Électronique) a été mise en place dans le but d'assurer la collecte sélective en vue de la valorisation, réutilisation ou recyclage des produits en fin de vie.



Lorsque votre produit ne fonctionne plus, ne le jeter pas dans votre poubelle ménagère.

Suivez l'une des procédures décrite ci-dessous:

- Déposez les piles et votre ancien appareil dans un lieu de collecte approprié.
- Ou rapportez votre ancien appareil chez le distributeur qui vous vendra le nouveau. Il devra l'accepter.

Ainsi, si vous respectez ces instructions vous faites un geste pour l'environnement et vous contribuez à la préservation des ressources naturelles et à la protection de la santé humaine.

Garantie: cet appareil est garanti 1 an pièces et main-d'oeuvre. La date d'achat figurant sur le ticket de caisse fera foi. Cette garantie s'exerce sous réserve d'une utilisation normale de l'appareil. Les dommages occasionnés par les surtensions électriques, la foudre ou par un choc sur l'appareil ne peuvent en aucun cas être couverts par la garantie. En cas de problème fonctionnel rapprochez-vous de votre point de vente.

Raccordement téléphonique: les tensions présentes sur ce réseau sont classées TRT-3 (Tension de Réseau de Télécommunication) au sens de la norme EN60950.

Déclaration: ce produit respecte les exigences de compatibilité électro-magnétique et de sécurité électrique demandées par la directive européenne RTTE. Par ailleurs, il est compatible avec les différents réseaux téléphoniques européens (normes TBR21/37/38). Le fonctionnement de l'appareil n'est pas garanti si le courant de ligne est inférieur à 18 mA.

La déclaration de conformité peut être consultée sur le site : www.geemarc.com

Beschreibung	36
Aufbau	39
- Anschließen des Telefons	39
- Rufton einstellung	39
- Einstellen von Ton- / Pulswahl	40
- Einstellen der Flashzeit	40
- Wandinstallation	40
Ton- u. Lautstärke Regelung	42
- Einstellen der Hörerlautstärke sowie der Höhen und Tiefen	42
- Einstellen der Sprachverstärkung	44
Benutzung des telefons	45
- Annahme eingehender Telefonanrufe	45
- Einen Anruf tätigen	45
- Wahlwiederholung	46
- R-Taste, * und # - Tasten	46
- Stummtaste	46
- Einspeichern von Telefonnummern	47
- Eine gespeicherte nummer anwählen	48
Generelle Informationen	49

Beschreibung



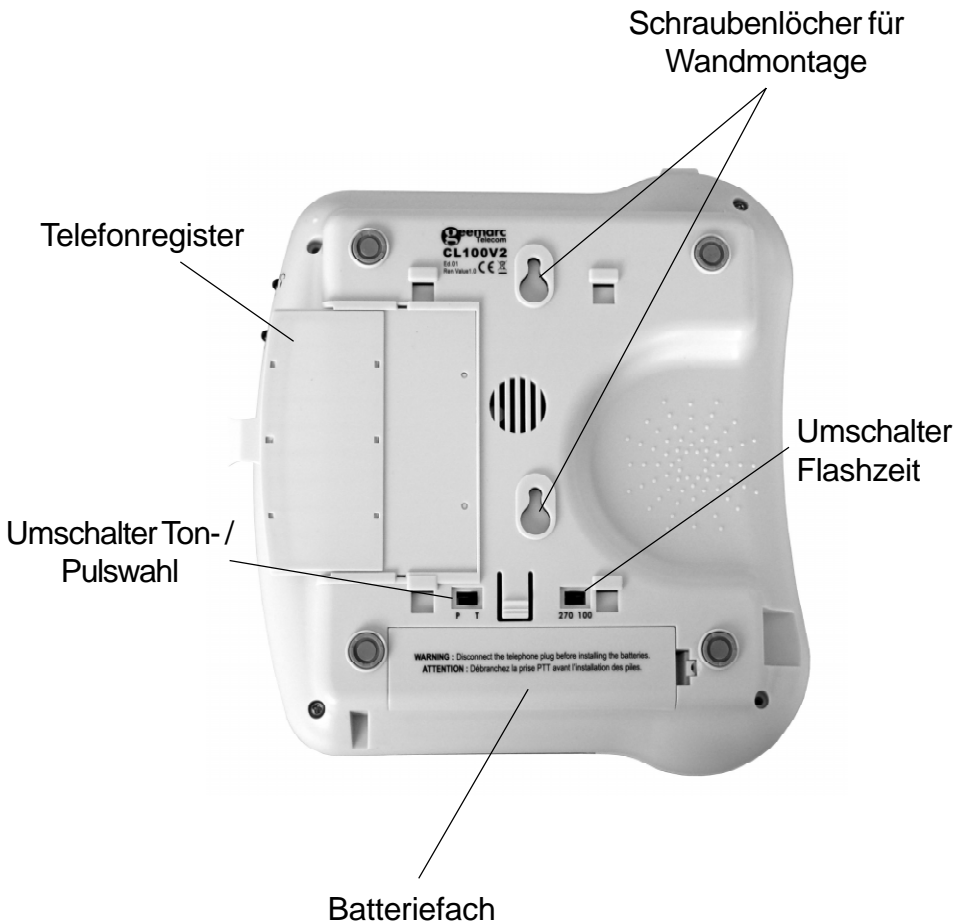

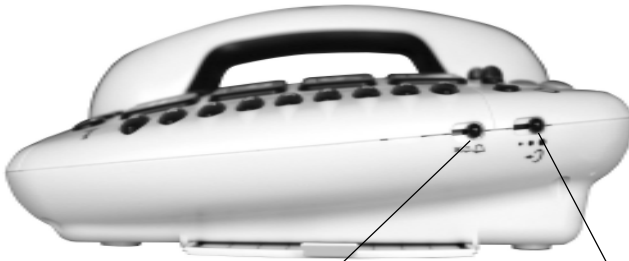

Einstellung
Klingellautstärke

Einstellung
Sprachverstärkung

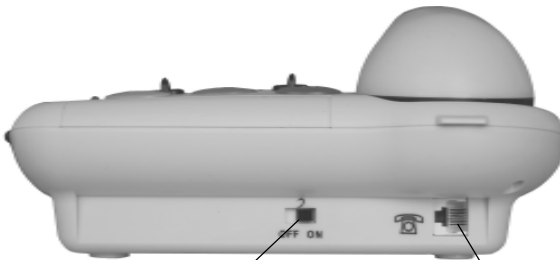

Schalter zur automatischen
Aktivierung der Hörerverstärkung
beim Abnehmen des
Hörers

Buchse für das
Telefonkabel

1- Anschließen des Telefons

- Schließen Sie das Telefonhörer Kabel an.
- Öffnen Sie das Batteriefach.
- Legen Sie 4 Micro (AAA) Alkalibatterien (nicht im Lieferumfang) richtig herum in das Batteriefach ein. Batterien werden benötigt wenn Sie die Klingellautstärke um 10dB verstärken wollen.
- Schließen Sie das Batteriefach.
- Schließen Sie das Telefonkabel an.
- Stecken Sie den TAE-Stecker in die Telefonbuchse.

2- Ruf ton einstellung

Ein Schalter an der rechten Seite ermöglicht es den Klingelton auf Hoch (HI), Niedrig (LOW) oder Aus(OFF) einzustellen:

 Aus,  Niedrig,  Hoch

Achtung: Die Lautstärke des Klingeltons wird um 10dB angehoben, wenn Sie Batterien in das Batteriefach einsetzen.

3- Einstellen von Ton- / Pulswahl (T/P)

Das Telefon ist ab Werk auf Tonwahl eingestellt. Alle Anschlüsse in Deutschland funktionieren heutzutage mit Tonwahl (T). Sollten Sie dennoch Probleme haben einen Anruf zu tätigen, betreiben Sie das Telefon eventuell an einer älteren Telefonanlage. In diesem Fall stellen Sie Ihr Telefon bitte auf Pulswahl (P).

4- Einstellen der Flashzeit

Die Flashzeit sollte für den Gebrauch in Deutschland auf 100 eingestellt sein. In anderen Ländern, oder im Fall Problemen beim Verbinden zu Telefonanlagen, kann die Flashzeit auch auf 270 gestellt werden.

5- Wandinstallation

Um Ihr Telefon an der Wand zu befestigen, drehen Sie den Clip (der in der Basis, direkt unter dem

Hörer positioniert ist) um 180°. Das wird dafür sorgen, dass der Hörer nicht aus der Halterung herausrutscht. Bohren Sie zwei Löcher mit einem Abstand von 80MM in die Wand (nutzen Sie dazu die Wandinstallations-Schablone). Führen 2 Dübel



und die Befestigungsschrauben ein. Die Schrauben sollten dabei 6MM von der Wand abstehen.

Hängen Sie das Telefon über die Schraubenköpfe und ziehen Sie es nach unten um es zu sichern.

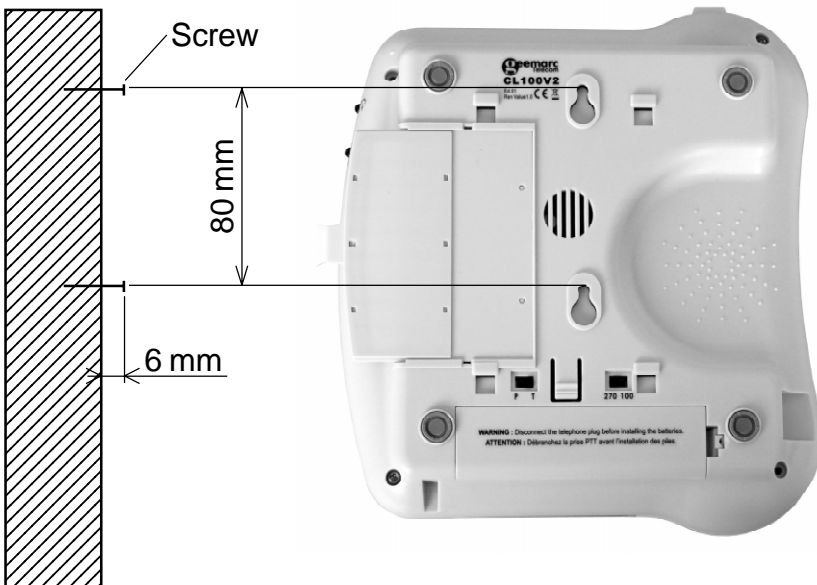

Ton- u. Lautstärke Regelung

1- Einstellen der Hörerlautstärke sowie der Höhen und Tiefen

Sie können die Lautstärke sowie die Höhen und Tiefen des Hörers entsprechend Ihrer Erfordernisse anpassen.

Mit der →) Taste können Sie die Hörerverstärkung, sowie die veränderten Höhen und Tiefen während des Gesprächs aktivieren und deaktivieren. Wenn Sie diese Funktionen aktivieren leuchtet das rote LED neben der →) Taste.

Verändern Sie die Einstellung der Höhen und Tiefen sowie der Lautstärke auf ein für Sie optimales Niveau.

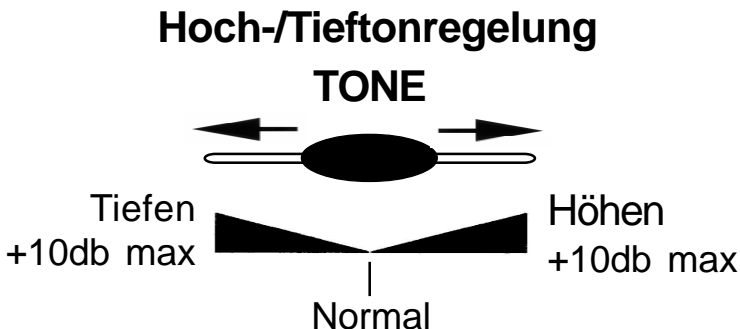

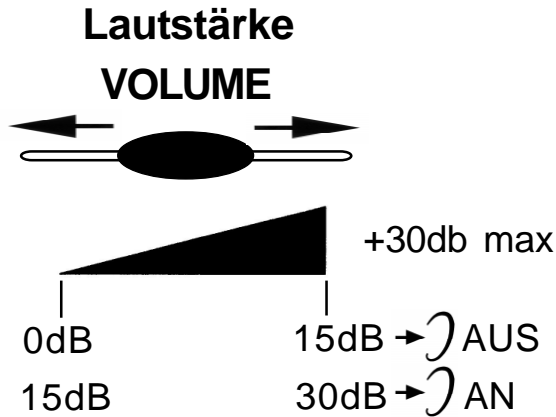

Achtung: Wenn die Hoch-/Tieftonregelung, die Hörerlautstärke und die Sprachverstärkung auf Maximum eingestellt sind, kann ein Pfeifen auftreten. Wenn dies der Fall ist, sollte die Sprachverstärkung mit dem Schalter reduziert werden.

Wenn der Schalter an der Rückseite des Telefons auf **ON** eingestellt ist, ist die zusätzliche Verstärkung der Lautstärke sowie der Höhen und Tiefen bei jedem Gebrauch automatisch eingeschaltet. Wenn sich dieser Schalter in der **OFF** Position befindet, muss die Taste gedrückt werden, um die zusätzlichen Verstärkerfunktionen zu aktivieren. Die zusätzlichen Verstärkerfunktionen (15db bis 30db) sind nur

eingeschaltet, wenn die  Taste auf **ON** steht. Wenn diese Taste auf **OFF** eingestellt ist, kann die Lautstärke nur von 0dB bis 15dB verstellt werden.

2-Einstellen der Sprachverstärkung

Wenn Ihre Stimme zu leise ist, oder die angerufenen Personen Schwierigkeiten haben, Sie zu verstehen, können Sie die Sprachverstärkung mit dem Schalter an der rechten Seite des Telefons erhöhen. Sie können die Lautstärke auch verringern, falls dies erwünscht ist.

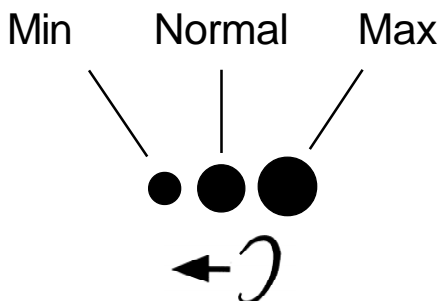

Wenn Sie dieses Telefon mit einem Hörgerät benutzen stellen Sie ihr Hörgerät auf die „T“- Position.

1- Annahme eingehender Telefonanrufe

- Einen eingehenden Telefonanruf signalisiert das Telefon durch einen Klingelton und Lichtblitze. Um den Anruf zu beantworten, heben Sie den Hörer ab und sprechen Sie hinein.
- Zur Beendigung des Gesprächs, legen Sie den Telefonhörer behutsam zurück in Gabel.

2- Einen Anruf tätigen

- Heben Sie den Hörer ab.
- Warten Sie auf das Freizeichen und wählen Sie die gewünschte Nummer.
- Um den Anruf zu beenden, legen Sie den Hörer zurück in die Gabel.

3 – Wahlwiederholung

- Heben Sie den Hörer ab.
- Warten Sie auf das Freizeichen und drücken Sie den  Knopf.
- Die zuletzt gewählte Telefonnummer wird automatisch noch einmal gewählt (gilt nicht für Direktwahltasten).

4– R-Taste, * und # - Tasten

Diese Tasten werden für verschiedene Dienste Ihres Serviceproviders verwendet. Bitte kontaktieren Sie diesen für weitere Informationen.

5– Stummtaste



Wenn Sie mit jemandem im Raum sprechen wollen, ohne dass Ihr Gesprächspartner mithören kann, drücken und halten Sie die  Taste. Sie können Ihren Gesprächspartner weiterhin hören, dieser kann Sie jedoch nicht hören. Um das Gespräch

wieder normal weiterzuführen, lassen Sie die  Taste wieder los.

6– Einspeichern von Telefonnummern

Ihr Telefon kann 12 Direktwahl- und 3 Notfallrufnummern speichern (Höchstens 24 Ziffern per vorrangige gespeicherte Nummer und höchstens 32 Ziffern für M1, M2...M9). Auf den Notfalltasten können Sie z. B. Feuerwehr, Polizei, den Notruf oder die Nummer Ihres Arztes speichern.

Um eine Nummer zu speichern, gehen Sie wie folgt vor:

- Heben Sie den Telefonhörer ab.
- Drücken Sie die  Taste.
- Geben Sie die Nummer ein.
- Drücken Sie die  Taste.
- Drücken Sie **M1** bis **M9** oder eine der Notfalltasten, je nachdem auf welcher Taste Sie die - Telefonnummer speichern wollen.

Wenn Sie Ihr Telefon vom Netz nehmen, gehen die Telefonnummern nach einigen Stunden verloren. Wenn Sie eine neue Nummer einspeichern wird automatisch die vorher auf dieser Taste gespeicherte Telefonnummer gelöscht.

7– Eine gespeicherte nummer anwahlen

- Heben Sie den Telefonhörer ab und warten Sie auf das Freizeichen.
- Drücken Sie **M1** bis **M9** oder eine der Notfalltasten; die gespeicherte Nummer wird automatisch angewählt.

GARANTIE

Auf Ihr Geemarc Produkt wird von Geemarc Telecom SA eine einjährige Garantie ab Kaufdatum gemäß diesen Garantiebestimmungen gewährt. Während dieser Zeit werden im Garantiefall nach Wahl der Geemarc Telecom SA Material- und Fabrikationsfehler unentgeltlich beseitigt oder Ihr Geemarc Produkt ausgetauscht. Bei Störungen oder Fragen wenden Sie sich an unsere Hotline oder besuchen Sie unsere Homepage www.geemarc.com. Von dieser Herstellergarantie ausgeschlossen sind Schäden durch unsachgemäße Benutzung, mangelnde Sorgfalt oder Unfälle. Die Garantie erlischt bei Eingriffen von Dritten, die von Geemarc Telecom SA oder deren Vertriebspartnern dazu nicht ermächtigt wurden. Die Geemarc Telecom SA Garantie schränkt Ihre gesetzlichen Rechte in keiner Weise ein.

WICHTIG: IHR KAUFBELEG IST TEIL IHRER GARANTIE UND MUSS AUFBEWAHRT

UND IM GARANTIEFALL VORGELEGT WERDEN.

Bitte beachten Sie: Die Garantie gilt nur für Deutschland.

ERKLÄRUNG: Geemarc Telecom SA erklärt hiermit, dass dieses Produkt die notwendigen Voraussetzungen sowie die weiteren betreffenden Bestimmungen der Radio- und Telecommunications Terminal Equipment Directive 1999/5/EEC, insbesondere Artikel 3 Absatz 1a, 1b und Absatz 2, erfüllt. Das Telefon benötigt eine Mindeststromstärke von 18mA in der Leitung.

Die Konformitätserklärung kann unter folgender Adresse gefunden werden : www.geemarc.com/de

Die WEEE-Richtlinie (Elektro- und Elektronikaltgeräte) wurde aufgestellt, damit Altgeräte auf beste Art und Weise verwertet werden.

Wenn dieses Produkt defekt ist, werfen Sie es bitte nicht in Ihren Hausmüll. Bitte nutzen Sie eine der folgenden Entsorgungsmöglichkeiten:

- Entfernen Sie die Batterien und werfen Sie diese in einen geeigneten Rücknahmecontainer.

Geben Sie das Produkt bei einer Altgerätesammelstelle ab.

- Oder geben Sie das alte Produkt dem Händler zurück. Bei Kauf eines neuen Gerätes sollte der Händler das Altgerät annehmen.

Wenn Sie sich an diese Anweisungen halten, stellen Sie den Schutz der Gesundheit und Umwelt sicher.





UGCL100V2_Ver:03

geemarc™ United Kingdom
Telecom SA

5 Swallow Court
Swallowfields
Welwyn Garden City
Hertfordshire, AL7 1SB
For product support:
01707 384438
www.geemarc.com

geemarc™ FRANCE
Telecom SA

Parc de l'Etoile
2, rue Galilée BP20061
59791 Grande Synthe CEDEX
Tél. service après vente :
03 28 58 75 99
www.geemarc.com

geemarc™ Deutschland
Telecom SA

Siemensstrasse 10,
53121 Bonn
Germany
Tel: +49(0)228/ 74 87 09 0
Fax: +49(0)228/ 74 87 09 20
www.geemarc.com